

**EDIFIER®**

# R1380DB

## Active Speaker

User manual | Manuel d'utilisateur | Manual de usuario | Bedienungsanleitung | Manuale dell'utente  
Manual do utilizador | ユーザーズガイド | Руководство пользователя

## EN Important safety instruction

1. Please read the instructions carefully. Keep it in safe place for future reference.
2. Use only accessories approved by the manufacturer.
3. Install the instrument properly by following the instructions in the device connection section.
4. Using the product in a 0-35 C environment is recommended.
5. To reduce the risk of fire and electric shock, do not expose the product to rain or moisture.
6. Do not use this product near water. Do not immerge the product into any liquid or have it exposed to dripping or splashing.
7. Do not install or use this product near any heat source (e.g. radiator, heater, stove, or other devices that generate heat).
8. Do not place any object filled with liquids, such as vases on the product; neither should any open fire, such as lighted candles be placed on the product.
9. Do not block any ventilation openings. Do not insert any object into ventilation openings or slots. It may cause fire or electric shock.
10. Keep sufficient clearance around the product to maintain good ventilation (minimum 5cm is recommended).
11. Do not force a plug into the jack. Before connection, check for blockage in the jack and whether the plug matches the jack and is oriented to the right direction.
12. Keep the provided accessories and parts (such as screws) away from children to prevent from being swallowed by mistake.
13. Do not open or remove the housing yourself. It may expose you to dangerous voltage or other hazardous risks. Regardless the cause of damage (such as damaged wire or plug, exposure to liquid splash or foreign object falling in, exposure to rain or moisture, product not working or being dropped, etc.), the repair has to be performed by an authorized service professional immediately.
14. Before cleaning the product with dry cloth, always turn off the product and disconnect the power plug first.
15. Never use strong acid, alkali, gasoline, alcohol, or other chemical solvents to clean the product surface. Use only neutral solvent or clear water for cleaning.



Excessively loud music may lead to hearing loss. Please keep the volume in a safe range.



Correct Disposal of this product. This marking indicates that this product should not be disposed with other household wastes throughout the EU. To prevent possible harm to the environment or human health from uncontrolled waste disposal, recycle it responsibly to promote the sustainable reuse of material resources.

To return your used device, please use the return and collection systems or contact the retailer where the product was purchased. They can take this product for environmental safe recycling.



Use only with the cart, stand, tripod, bracket, or table specified by the manufacturer, or sold with the apparatus. When a cart is used, use caution when moving the cart/apparatus combination to avoid injury from tip-over.

## Important safety instruction

### Power warning:

1. Place the product near the power outlet for easy use.
2. Before use, make sure that the operating voltage is the same as your local power supply. Correct operating voltage can be found on the product plate.
3. For safety purpose, unplug the product during lightning storms or when unused for extended periods of time.
4. Under normal conditions, the power supply may get hot. Please keep good ventilation in the area and exercise caution.
5. Safety warning labels on the housing or bottom of the product or power adaptor.



This symbol is to alert the user to the presence of un-insulated dangerous voltage within the product's enclosure that may be of sufficient magnitude to constitute a risk of electric shock to persons.



This symbol is to warn the user not to disassemble the enclosure of the product and there is no user-replaceable part inside. Take the product to an authorized service center for repair.



This symbol indicates that the product is for indoor use only.



This symbol indicates that the product is a CLASS II or double insulated electrical device with no earth requirement.

The MAINS plug is used as the disconnect device, the disconnect device shall remain readily operable.

### For wireless product:

1. Wireless product may generate shortwave radio frequencies and interfere with the normal use of other electronic devices or medical equipment.
2. Turn off the product when it's disallowed. Do not use the product in medical facilities, on airplane, at gas stations, near automatic gates, automatic fire alarm system or other automated devices.
3. Do not use the product in the vicinity of a pacemaker within a 20cm range. The radio waves may affect the normal operation of the pacemaker or other medical devices.

## Box contents

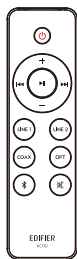

Remote control

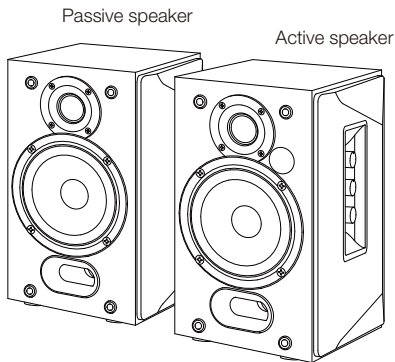

Speaker connecting cable

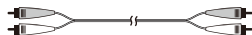

RCA-RCA audio cable



3.5mm-RCA audio cable

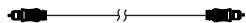

Fiber optic audio cable



User manual

Note: Images are for illustrative purposes only and may differ from the actual product.

## Illustration

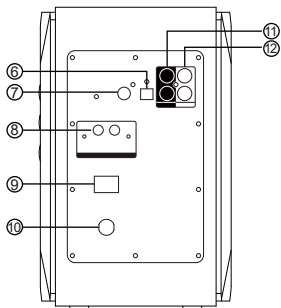
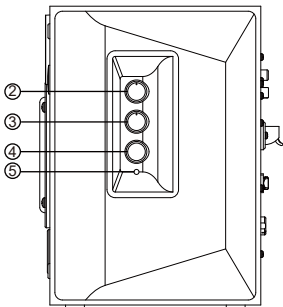
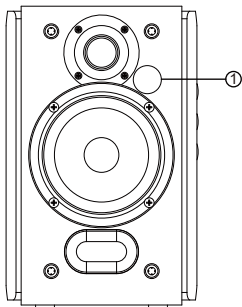

1. Infrared receiver/input indicator  
Red: Optical/Coaxial mode  
Blue: Bluetooth mode  
Green: Line In 1/Line In 2 mode
2. Treble dial
3. Bass dial
4. Master volume control/input selection  
Press: input mode switch  
(Line In 1→Line In 2→Optical→Coaxial→Bluetooth)  
Press and hold: standby
5. Power indicator
6. Optical input
7. Coaxial input
8. Connect to passive speaker
9. Power switch
10. Power cable
11. Line In 1 input
12. Line In 2 input

## Remote control

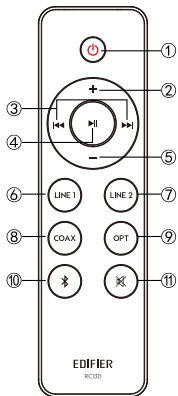

1. Power on/off
2. Volume up
3. Previous track/next track (Bluetooth mode)
4. Pause/play (Bluetooth mode)
5. Volume down
6. Line In 1 mode
7. Line In 2 mode
8. Coaxial mode
9. Optical mode
10. Bluetooth mode

Press and hold to disconnect Bluetooth

11. Mute

### Battery loading:

Please refer to the illustration to open the battery compartment, insert the CR2032 battery and close the compartment.

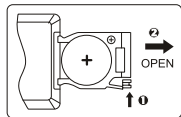

### WARNING!

1. Don't swallow the battery; danger of chemical burn.
2. The product includes a wafer battery. Swallowing this battery may lead to injury or death. Do not place the new or old battery in where children can get to it.
3. Don't use the product if the battery cover is missing or not closed, and keep the remote inaccessible to children.
4. Please go to the hospital immediately if the battery is swallowed.

### Note:

1. Do not place the remote control in places that are hot and humid.
2. Do not charge the batteries.
3. Remove the batteries when unused for a long period of time.
4. The battery should not be exposed to excessive heat such as direct sun, fire or similar.
5. Danger of explosion if battery is incorrectly replaced. Replace only with the same or equivalent type.

## Connection

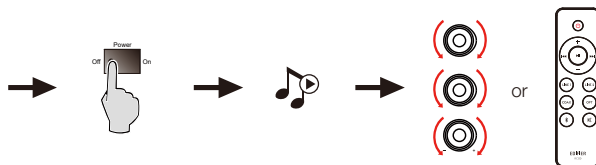
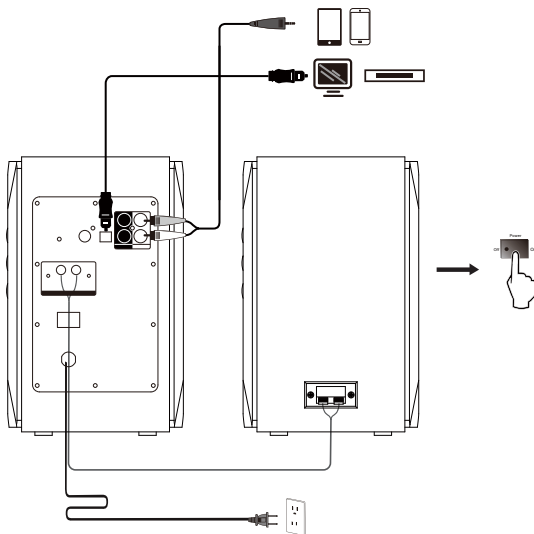

## Line In mode

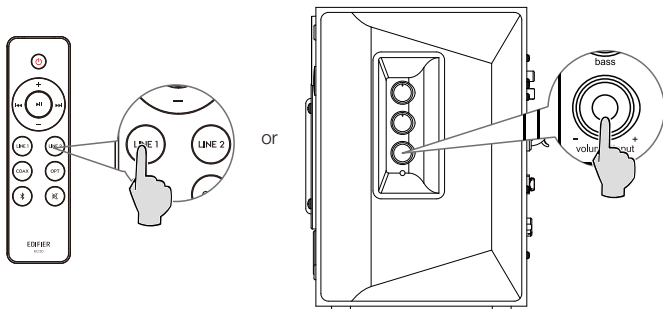

- Press the "LINE1"/"LINE2" button on the remote control, or press the "volume/input" button on the side panel of the active speaker to switch to Line In mode, and the green LED will be lit.
- Connect audio source (mobile phone, tablet, etc.) to the "Line In 1" or "Line In 2" input port (note color matching) on the rear panel of the active speaker using audio cable.
- Play music on the connected device and adjust the settings to a desired level.



## Optical/coaxial mode

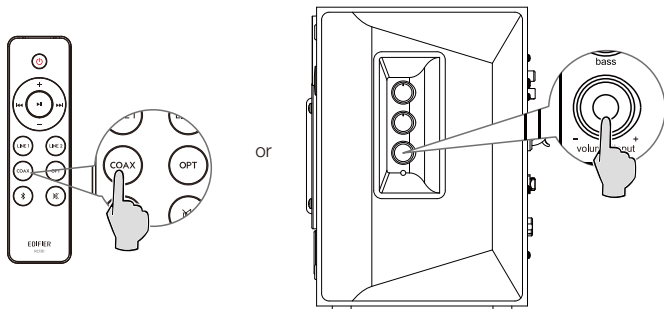



- Press the "COAX"/"OPT" button on the remote control, or press the "volume/input" button on the side panel of the active speaker to switch to coaxial/optical mode, and the red LED will be lit.
- Connect audio source (Set Top Box, Blu-ray player etc.) to the "OPT"/"COAX" input port on the rear panel of the active speaker using fiber optic audio cable or coaxial cable (coaxial cable not included).
- Play music on the connected device and adjust the settings to a desired level.

### Note:

Only the standard PCM audio signals (44.1KHz/48KHz) function in optical/coaxial mode.

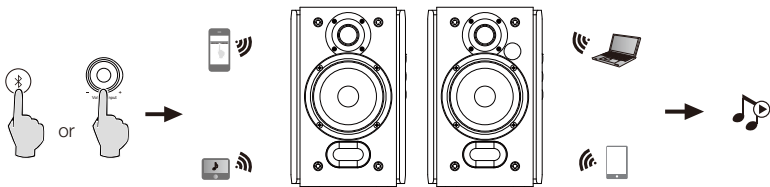
## Bluetooth mode



- Press the "  " button on the remote control, or press the "volume/input" button on the side panel of the active speaker to switch to Bluetooth mode, and the blue LED will be lit.
- Set your Bluetooth device to search for and connect to "EDIFIER R1380DB".
- Play music on the connected device and adjust the settings to a desired level.
- To disconnect Bluetooth, please press and hold the "  " button for 2 seconds.

### Note:

- To enjoy all Bluetooth functions of this product, please ensure your audio source device has A2DP (Advanced Audio Distribution Profile) profile.
- Bluetooth connectivity and compatibility may differ amongst different source devices, depending on the software versions of source devices.
- Pin code for connection is "0000" if needed.

## Specifications

Power output: 21W+21W

Frequency response: 55Hz-20KHz

Audio inputs: Optical, Coaxial, Line In, Bluetooth

## Troubleshooting

### No sound

- Check if the speaker is ON.
- Try to turn up the volume using the volume control or remote control.
- Ensure the audio cables are firmly connected and the input is set correctly on the speaker.
- Check if there is a signal output from the audio source.

### Cannot connect via Bluetooth

- Make sure the speaker is switched to Bluetooth input. If it is in other audio input modes, Bluetooth will not connect. Disconnect from any Bluetooth device by pressing and holding the "X" button, then try again.
- Effective Bluetooth transmission range is 10 meters; please ensure that operation is within that range.
- Try another Bluetooth device for connection.

### The R1380DB does not turn on

- Check if main power is connected, or if the wall outlet is switched on.

### Noise coming from speakers

- EDIFIER speakers generate little noise, while the background noise of some audio devices are too high. Please unplug audio cables and turn the volume up, if no sound can be heard at 1 meter away from the speaker, then there is no problem with this product.

To learn more about EDIFIER, please visit [www.edifier.com](http://www.edifier.com)

For EDIFIER warranty queries, please visit the relevant country page on [www.edifier.com](http://www.edifier.com) and review the section titled Warranty Terms.

USA and Canada: [service@edifier.ca](mailto:service@edifier.ca)

South America: Please visit [www.edifier.com](http://www.edifier.com) (English) or [www.edifierla.com](http://www.edifierla.com) (Spanish/Portuguese) for local contact information.



@Edifierglobal



@Edifier\_Global



@Edifier\_Global

Model: EDF100035

Edifier International Limited  
P.O. Box 6264  
General Post Office  
Hong Kong

Tel: +852 2522 6989  
Fax: +852 2522 1989  
[www.edifier.com](http://www.edifier.com)

© 2021 Edifier International Limited. All rights reserved.  
Printed in China

**NOTICE:**

For the need of technical improvement and system upgrade, information contained herein may be subject to change from time to time without prior notice.

Products of EDIFIER will be customized for different applications. Pictures and illustrations shown on this manual may be slightly different from actual product. If any difference is found, the actual product prevails.

## FR Consignes de sécurité importantes

1. Lisez toutes ces instructions avec attention. Conservez-les avec soin pour référence future.
2. N'utilisez que les pièces et accessoires certifiés par le fabricant.
3. Installez le produit correctement en suivant les instructions données dans la section concernant la connexion du dispositif.
4. Le produit est conçu pour une utilisation en environnement de température situé entre 0 et 35 °C.
5. Pour réduire le risque d'incendie ou d'électrocution, ne pas exposer le produit à la pluie ou à l'humidité.
6. Ne pas utiliser cet appareil à proximité de l'eau. Ne pas immerger le produit dans l'eau ni l'exposer à des éclaboussures ou à des égouttements.
7. Ne pas installer ni utiliser ce produit à proximité d'une source de chaleur (par ex. un radiateur, un chauffe-eau, un four ou tout autre appareil produisant de la chaleur).
8. Ne pas poser d'objet rempli d'eau, comme un vase sur le produit. Ne pas y déposer de source de flamme nue, comme une bougie.
9. Ne pas obstruer les ouvertures d'aération. Ne pas insérer d'objet dans une ouverture de l'appareil. Ceci pourrait entraîner des incendies ou des électrocutions.
10. Veillez à conserver un espace libre sur tout le pourtour de l'appareil pour garantir une aération correcte (un espace de 5 centimètres est recommandé).
11. Ne jamais forcer pour insérer une prise. Avant de brancher un câble, assurez-vous que le port sur l'appareil est libre de toute obstruction et que la prise correspond bien au type de port.
12. Conservez les accessoires et les pièces (comme les vis) hors de portée des enfants, pour éviter qu'ils ne les avalent.
13. Ne jamais ouvrir ni retirer le boîtier de l'appareil. L'ouverture ou le retrait du boîtier peut vous exposer à des tensions dangereuses et d'autres dangers. Quelle que soit la cause du dommage (un câble ou une prise endommagée, la mise en contact avec de l'eau, la pluie ou de l'humidité, une chute ou une défaillance de source inconnue), toute réparation doit être effectuée aussitôt que possible, par le personnel agréé.
14. Avant de nettoyer le produit avec un tissu sec, toujours éteindre le produit et débrancher d'abord la fiche électrique.
15. Ne jamais utiliser d'acide puissant, de produits alcalis, d'essence, d'alcool ou un autre dissolvant chimique pour nettoyer la surface. Utilisez uniquement un dissolvant neutre ou de l'eau claire pour le nettoyage.



L'écoute de musique à volume extrême de manière prolongée peut affecter l'audition de l'utilisateur. Veillez à régler le volume à un niveau adéquat.



Élimination correcte de ce produit. Ce symbole avise qu'en Europe, ce produit ne doit pas être éliminé avec les autres déchets ménagers. Recyclez-le de manière responsable pour promouvoir la réutilisation durable des ressources matérielles et éviter tout risque pour l'environnement ou la santé résultant d'une élimination non contrôlée des déchets. Pour retourner le produit usagé, utilisez les points de retour et de collecte ou contactez le vendeur du produit qui peut prendre en charge ce produit pour un recyclage respectueux de l'environnement.



N'utiliser qu'avec le panier, le support, le trépied, le crochet ou la table stipulés par le fabricant ou vendus avec l'appareil. Faire attention lors du déplacement d'un panier/appareil combiné afin d'éviter des blessures en cas de renversement si un panier est utilisé.

## Consignes de sécurité importantes

Avertissement sur l'alimentation électrique:

1. Placez le produit à proximité de la prise électrique pour une utilisation facile.
2. Avant utilisation, assurez-vous que le voltage délivré par la prise murale soit bien compatible avec le produit. Vous pouvez consulter les informations de voltage sur l'étiquette présente sur le produit.
3. Pour des raisons de sécurité, débranchez l'appareil pendant les orages ou lors des périodes d'inutilisation prolongées.
4. L'alimentation peut chauffer en cours d'utilisation normale. Veillez à ce que le lieu d'utilisation soit correctement ventilé et surveillez le produit.
5. Étiquettes d'avertissement apposées sur le boîtier ou au-dessous du produit ou de l'adaptateur secteur.



Ce symbole indique à l'utilisateur la présence de voltage dangereux non isolé à l'intérieur de l'appareil, qui pourrait être suffisant pour constituer un risque d'électrocution.



Ce symbole est présent pour indiquer que le produit ne doit pas être ouvert et qu'il ne contient aucun composant remplaçable par l'utilisateur. En cas de besoin de réparation, apportez le produit au centre de service agréé.



Ce symbole indique que le produit doit être utilisé uniquement en intérieur.



Ce symbole indique que le produit est de CLASSE II, autrement dit à double isolation électrique et qu'il ne nécessite donc pas de mise à la terre.

Lors de l'utilisation d'une prise au RESEAU ELECTRIQUE ou d'un coupleur comme dispositif de déconnexion ; ce dernier sera maintenu opérationnel.

Les produits sans fils:

1. Les produits sans fils peuvent émettre des fréquences radio susceptibles d'interférer avec le bon fonctionnement normal des appareils électroniques et des équipements médicaux.
2. Éteignez le produit lorsque cela est requis. Ne pas utiliser le produit dans des centres médicaux, à bord d'un avion, dans les stations-service, à proximité d'un portail automatique, d'une alarme incendie ou de tout autre appareil automatisé.
3. Ne pas approcher le produit à moins de 20 centimètres d'un stimulateur cardiaque. Les ondes radio peuvent interférer avec le fonctionnement normal du stimulateur ou d'autres équipements médicaux.

## Contenu de l'emballage

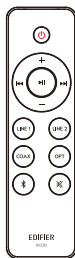

Télécommande

Haut-parleur passif

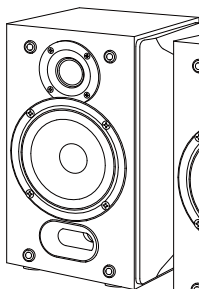

Haut-parleur actif

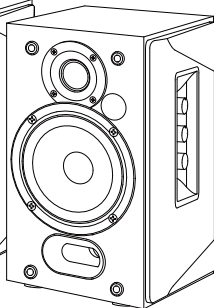

Câble de raccordement de haut-parleur



Câble audio RCA-RCA

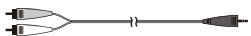

Câble audio RCA-3,5mm

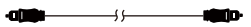

Câble d'entrée en fibre optique



Manuel d'utilisateur

Remarque: Les images utilisées servent de référence uniquement, et peuvent ne pas correspondre au produit.



## Illustration

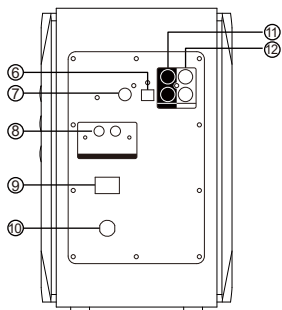
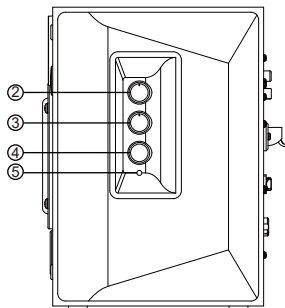
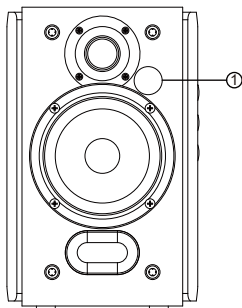

1. Récepteur infrarouge/indicateur de source  
Rouge: mode optique/coaxiale  
Bleu: mode Bluetooth  
Vert: mode entrée ligne 1/entrée ligne 2
2. Réglage des aigus
3. Réglage des basses
4. Contrôle du volume principal/sélection d'entrée  
Appuyez: commutateur de sélection de mode d'entrée  
(Entrée ligne 1 → Entrée ligne 2 → Optique → Coaxiale → Bluetooth)  
Maintenir enfoncé: veille
5. Voyant d'alimentation
6. Entrée optique
7. Entrée coaxiale
8. Connexion au haut-parleur passif
9. Interrupteur marche/arrêt
10. Câble d'alimentation
11. Entrée ligne 1
12. Entrée ligne 2

## Télécommande

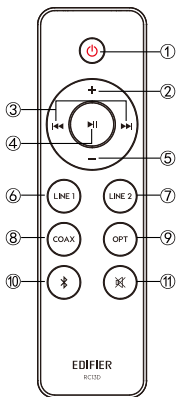

1. Allumer/éteindre
2. Augmentation du volume
3. Piste précédente/piste suivante (mode Bluetooth)
4. Pause/lecture (mode Bluetooth)
5. Réduction du volume
6. Mode entrée ligne 1
7. Mode entrée ligne 2
8. Mode coaxiale
9. Mode optique
10. Mode Bluetooth  
maintenir enfoncé pour déconnecter les dispositifs Bluetooth
11. Sourdine

Installation et remplacement de la pile  
Faites tourner le cache de la pile dans la direction de la flèche pour le retirer. Installez la pile CR2032 dans le sens correct dans le compartiment, puis fermez le cache.

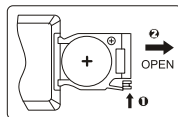

### AVERTISSEMENT!

1. Ne pas avaler la pile, risque de brûlure chimique.
2. Le produit comporte une pile-bouton. L'ingestion de la pile peut entraîner des blessures et même la mort. Ne pas placer une pile neuve ou usagée à portée des enfants.
3. Ne pas utiliser le produit si le cache de pile est manquant ou n'est pas fermé, et gardez la télécommande hors de portée des enfants.
4. Rendez-vous immédiatement à l'hôpital en cas d'ingestion de la pile.

### Remarque:

1. Ne pas placer la télécommande dans un lieu chaud et humide.
2. Ne pas recharger la pile.
3. Retirer la pile avant une période d'inutilisation prolongée.
4. Ne pas exposer la pile à une température excessive, comme la lumière directe du Soleil, un feu ou similaire.
5. Risque d'explosion si la pile est remplacée de façon incorrecte. Ne remplacez une pile que par une pile du même type ou de type équivalent.

## Connexions

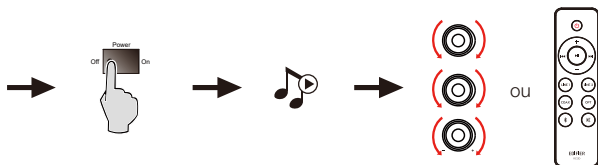
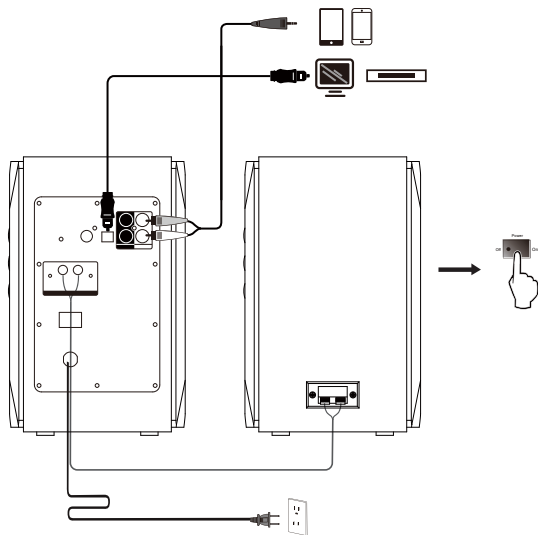

## Mode entrée ligne

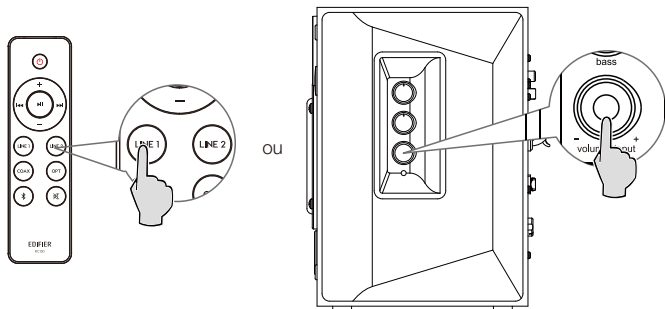

- Appuyez sur le bouton «LINE1»/«LINE2» de la télécommande ou sur le bouton «volume/input» sur le panneau latéral du haut-parleur actif pour passer en mode entrée ligne, et le voyant LED vert s'allumera.
- Pour connecter la source audio (téléphone mobile, tablette, etc.) au port de source audio «Line In 1» ou «Line In 2» (notez la correspondance des couleurs) sur le panneau arrière du haut-parleur actif à l'aide d'un câble audio.
- Lisez la musique sur l'appareil connecté et faites les réglages à votre convenance.

## Mode optique/coaxiale

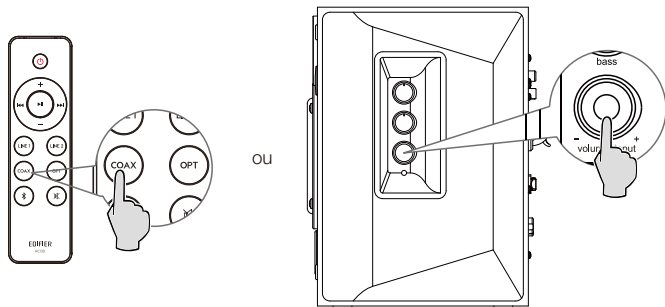



- Appuyez sur le bouton «COAX»/«OPT» de la télécommande ou sur le bouton «volume/input» sur le panneau latéral du haut-parleur actif pour passer en mode coaxiale/optique, et le voyant LED rouge s'allumera.
- Connectez une source audio (récepteur, lecteur Blu-ray, etc) au port de source «OPT»/«COAX» sur le panneau arrière du haut-parleur actif à l'aide du câble d'entrée en fibre optique ou du câble coaxiale (câble coaxiale non fourni).
- Lisez la musique sur l'appareil connecté et faites les réglages à votre convenance.

### Remarque:

Seules les fonctions de signaux audio PCM standards (44.1KHz/48KHz) sont disponibles en mode optique/coaxiale.

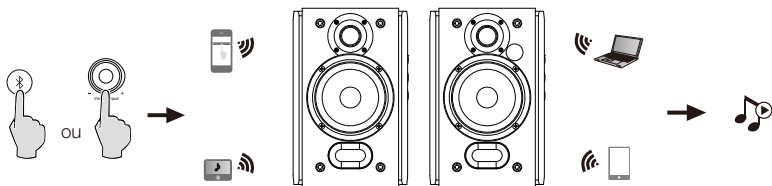
## Mode Bluetooth



- Appuyez sur le bouton «» de la télécommande ou sur le bouton «volume/input» sur le panneau latéral du haut-parleur actif pour passer en mode Bluetooth, et le voyant LED bleu s'allumera.
- Activez le Bluetooth sur votre dispositif source pour rechercher et sélectionner «EDIFIER R1380DB».
- Lisez la musique sur l'appareil connecté et faites les réglages à votre convenance.
- Pour déconnecter le Bluetooth, maintenez le bouton «» enfoncé pendant 2 secondes.

### Remarque:

- Pour profiter pleinement des fonctions Bluetooth de ce produit, vérifiez que votre dispositif mobile prenne en charge le protocole A2DP (Advanced Audio Distribution Profile (Profil de distribution audio avancée)).
- La connectivité et la compatibilité Bluetooth peuvent différer entre les dispositifs source, selon la version du logiciel du dispositif en question.
- Le code PIN de connexion par défaut est «0000», si demandé.

## Caractéristiques techniques

Puissance de sortie: 21W+21W

Réponse en fréquence: 55Hz-20KHz

Source audio: Optique, Coaxiale, Entrée ligne, Bluetooth

## Dépannage

### Pas de son

- Vérifiez que le haut-parleur est allumé.
- Essayez de monter le volume en utilisant le réglage de volume principal ou la télécommande.
- Vérifiez que les câbles audio sont bien connectés et que l'entrée est correctement réglée sur les haut-parleurs.
- Vérifiez s'il y a une sortie de signal provenant de la source audio.

### Connexion par Bluetooth impossible

- Vérifiez que le haut-parleur est réglé sur l'entrée Bluetooth. S'il est dans un autre mode d'entrée audio, le Bluetooth ne se connectera pas. Déconnectez tout appareil Bluetooth en maintenant enfoncé le bouton «  » en mode Bluetooth, puis réessayez.
- La distance de transmission effective Bluetooth est de 10 mètres, veillez à ce que l'appareil est à portée.
- Essayez de connecter un autre appareil Bluetooth.

### Possible de démarrer le R1380DB

- Vérifiez si l'alimentation principale est connectée ou si la prise secteur est active.

### Bruit provenant des hauts-parleurs

Les hauts-parleurs d'EDIFIER émettent peu de bruit, tandis que le bruit de fond de certains dispositifs audio est trop élevé.

Veillez débrancher les câbles audios et augmentez le volume. Si vous ne pouvez pas entendre les hauts-parleurs en vous tenant à 1 mètre d'eux, alors il y a un problème avec ce produit.

Pour en savoir plus sur EDIFIER, visitez [www.edifier.com](http://www.edifier.com)

Pour des demandes relatives à la garantie d'EDIFIER, visitez la page pour votre pays sur [www.edifier.com](http://www.edifier.com) et lisez la section intitulée Modalités de garantie.

États-Unis et Canada: [service@edifier.ca](mailto:service@edifier.ca)

Amérique du Sud: Visitez [www.edifier.com](http://www.edifier.com) (anglais) ou [www.edifierla.com](http://www.edifierla.com) (espagnol/portugais) pour les coordonnées locales.





@Edifierglobal



@Edifier\_Global



@Edifier\_Global

Modèle: EDF100035

Edifier International Limited  
P.O. Box 6264  
General Post Office  
Hong Kong

Tél.: +852 2522 6989

Fax: +852 2522 1989

[www.edifier.com](http://www.edifier.com)

© 2021 Edifier International Limited. Tous droits réservés.

Imprimé en China

**AVIS:**

Pour les besoins du progrès technique et la mise à niveau du système, les informations contenues dans ce document peuvent être sujets à changements à tout moment sans préavis.

Les produits d'EDIFIER seront modifiés pour certaines applications. Les photos, illustrations et spécifications montrées ici peuvent être légèrement différentes du produit réel. Si aucune différence n'est trouvée, le produit réel prévaut.

## ES Importantes instrucciones sobre seguridad

1. Lea atentamente las instrucciones. Consérvelas en un lugar seguro como referencia en el futuro.
2. Utilice únicamente accesorios aprobados por el fabricante.
3. Instale correctamente el instrumento siguiendo las instrucciones en la sección de conexión del dispositivo.
4. Se recomienda usar el producto en un entorno de 0-35°C.
5. Para reducir el riesgo de incendio o electrocución, no exponer el producto a la lluvia ni la humedad.
6. No use este producto cerca del agua. No sumerja el producto en ningún líquido ni lo exponga a goteo ni salpicaduras.
7. No instale ni use este producto cerca de fuentes de calor (como radiadores, estufas, fogones u otros dispositivos que generen calor).
8. No ponga objetos llenos de líquido, como jarrones, sobre el producto, ni coloque llama abierta, como velas encendidas, sobre el producto.
9. No obstruya los orificios de ventilación. No introduzca ningún objeto en las ranuras u orificios de ventilación.
10. Puede causar incendio o electrocución. Mantenga un espacio suficiente alrededor del producto para proporcionar una buena ventilación (se recomienda un mínimo de 5 cm).
11. No fuerce el conector en la toma. Antes de conectar, compruebe si existen obstrucciones en la toma y si el conector coincide con ella y está orientada correctamente.
12. Mantenga los accesorios y piezas (como los tornillos) alejados de los niños para evitar que los traguen accidentalmente.
13. No abra ni retire la carcasa usted mismo. Podría exponerse a tensión peligrosa u otros riesgos. Indistintamente de la causa de los daños (como un cable o conector dañado, exposición a salpicaduras, entrada de objetos extraños, exposición a la lluvia o la humedad, producto inoperativo o caída, etc.), la reparación debe ser realizada por un profesional de servicio autorizado de inmediato.
14. Antes de limpiar el producto con una gamuza seca, apáguelo y desconecte el enchufe.
15. No use nunca ácidos fuertes, alcaloides, gasolina, alcohol ni otros disolventes químicos para limpiar la superficie del producto. Utilice solamente un solvente neutro o agua limpia para limpiar.



La música excesivamente alta puede provocar pérdida de audición. Mantenga el volumen en una gama segura.



Elimine este producto adecuadamente. No deseche el producto con residuos domésticos. Para evitar que la eliminación incontrolada de residuos contamine el entorno natural o dañe la salud humana, es necesario un reciclaje adecuado de este producto. Para garantizar el reciclaje de los recursos, deseche el producto en sus instalaciones de reciclaje locales o centros de recogida designados, o contacte con su vendedor local para obtener información.



Utilice sólo con el carrito, el estante, el trípode, el soporte o con la mesa especificados por el fabricante, o vendidos con el aparato. Cuando se utiliza un carrito, tenga precaución al mover la combinación carrito/aparato para evitar daños por vuelco.

## Importantes instrucciones sobre seguridad

### Advertencia de alimentación:

1. Coloque el producto cerca de la toma de corriente de manera que se pueda manejar fácilmente.
2. Antes del uso, asegúrese de que la tensión operativa sea idéntica a su alimentación local. Puede encontrar la tensión operativa correcta en la placa del producto.
3. Por motivos de seguridad, desconecte el producto durante tormentas o cuando no lo vaya a usar durante un tiempo prolongado.
4. En condiciones normales la alimentación puede calentarse. Mantenga una buena ventilación en la zona y tenga cuidado.
5. Etiquetas de advertencias de seguridad en el chasis o la parte inferior del producto o adaptador de alimentación.



Este símbolo advierte al usuario de la presencia de tensión peligrosa no aislada en el interior de la carcasa del producto que puede tener la magnitud suficiente para constituir un riesgo de electrocución a personas.



Este símbolo advierte al usuario que no desmonte la carcasa del producto, y que no existen piezas sustituibles por el usuario en su interior. Lleve el producto a un centro de servicio autorizado para su reparación.



Este símbolo indica que el producto solamente ha sido diseñado para uso en interiores.



Este símbolo indica que el producto es un dispositivo eléctrico de CLASE II o doble aislamiento sin necesidad de conexión a tierra.

El enchufe de la RED o el adaptador del aparato se utiliza como dispositivo de desconexión, el dispositivo de desconexión quedará fácilmente operativo.

### Producto inalámbrico:

1. Un producto inalámbrico puede generar frecuencias de radio de onda corta e interferir con el uso normal de otros dispositivos electrónicos o equipamiento médico.
2. Apague el producto si está prohibido. No use el producto en instalaciones médicas, aviones, gasolineras, cerca de puertas automáticas, sistemas de alarma contra incendios automáticos u otros dispositivos automatizados.
3. No use el producto cerca de marcapasos, a menos de 20 cm. Las ondas de radio pueden afectar al funcionamiento normal del marcapasos u otros dispositivos médicos.

## Contenido de la caja



Mando a distancia

Altavoz pasivo

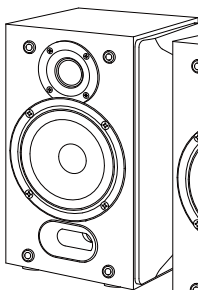

Altavoz activo

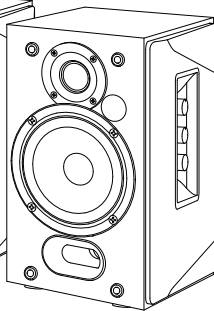

Cable para la conexión de los altavoces

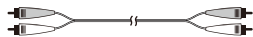

Cable de audio RCA a RCA



Cable de audio 3,5mm-RCA

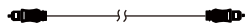

Cable de entrada de fibra óptica



Manual de usuario

Nota: Las imágenes aparecen con un fin meramente ilustrativo y pueden variar del producto final.

## Ilustraciones

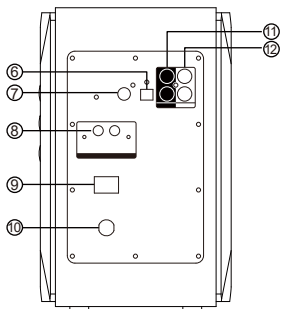
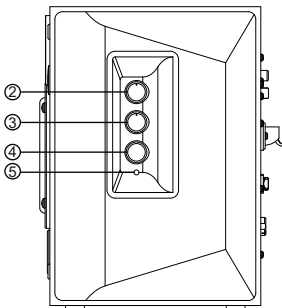
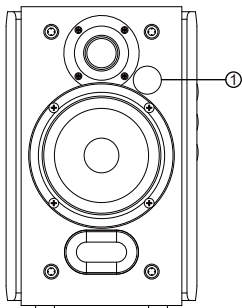

1. Receptor de infrarrojos/indicador de entrada  
Rojo: modo óptica/coaxial  
Azul: modo Bluetooth  
Verde: modo entrada de línea 1/entrada de línea 2
2. Selector de agudos
3. Selector de bajos
4. Control de volumen maestro/selección de entrada  
Pulse: interruptor de modo de entrada  
(Entrada de línea 1 → Entrada de línea 2 → Óptica → Coaxial → Bluetooth)  
Mantener pulsado: espera
5. Indicador de encendido
6. Entrada óptica
7. Entrada coaxial
8. Conexión a altavoz pasivo
9. Interruptor de encendido
10. Cable de alimentación
11. Entrada de línea 1
12. Entrada de línea 2

## Mando a distancia

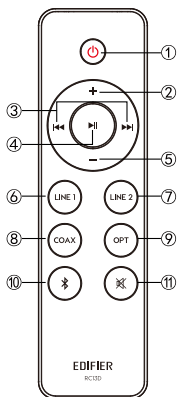

1. Encendido/apagado
2. Aumento del volumen
3. Pista anterior/pista siguiente (modo Bluetooth)
4. Pausa/reproducción (modo Bluetooth)
5. Disminución del volumen
6. Modo entrada de línea 1
7. Modo entrada de línea 2
8. Modo coaxial
9. Modo óptica
10. Modo Bluetooth
11. Silencio

Presione y mantenga pulsado para desconectar los dispositivos Bluetooth

Colocación y sustitución de las pilas  
Gire la tapa del compartimento de la pila en la dirección que indica la flecha y quítela, coloque la pila CR2032 en la posición correcta en el lugar indicado y luego cierre la tapa.

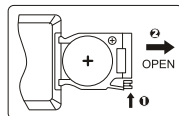

### ¡ADVERTENCIA!

1. No ingiera la pila; peligro de quemadura química.
2. El producto incluye una pila de botón. La ingestión de la pila puede causar lesiones o la muerte. No deje las pilas nuevas ni las usadas al alcance de los niños.
3. No utilice el aparato si la tapa del compartimento de la pila se ha perdido o no cierra y manténgalo fuera del alcance de los niños.
4. Acuda inmediatamente a un hospital en caso de ingerir la pila.

### Nota:

1. No deje el mando a distancia en lugares calurosos ni húmedos.
2. No cargue las pilas.
3. Retire las pilas cuando no vaya a utilizar el aparato durante un tiempo.
4. No exponga las pilas a la luz directa del sol ni las deje cerca del fuego o de alguna fuente de calor.
5. Si la batería se sustituye incorrectamente existe peligro de explosión. Sustitúyala únicamente por una de tipo igual o equivalente.

## Conexiones

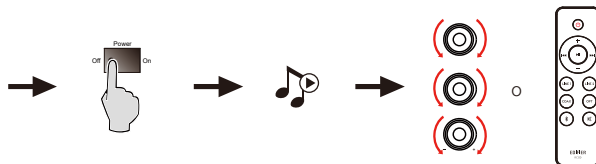
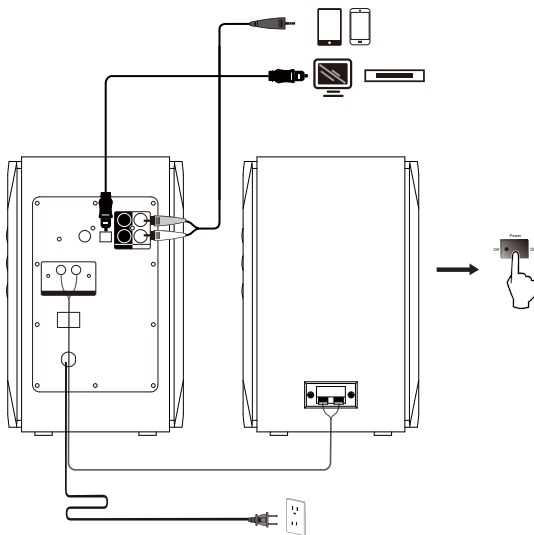

## Modo entrada de línea

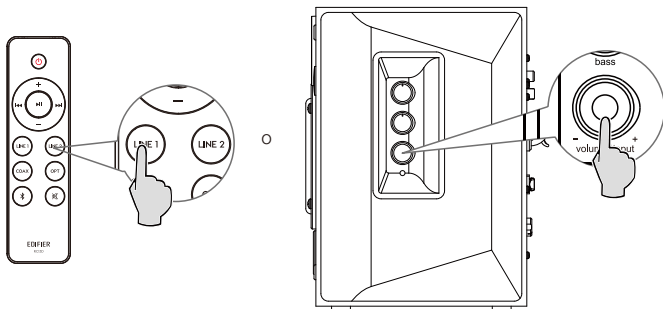

- Pulse el botón "LINE1"/"LINE2" en el mando a distancia, o pulse el botón "volume/input" en el panel lateral del altavoz activo para pasar al modo entrada de línea, y el LED verde se encenderá.
- Conecte la fuente de audio (teléfono móvil, tableta, etc.) al puerto de "Line In 1" o "Line In 2" (fíjese en la combinación de colores) en el panel posterior del altavoz activo con un cable de audio.
- Reproduzca música a través del dispositivo conectado y ajuste la configuración al nivel deseado.



## Modo óptica/coaxial

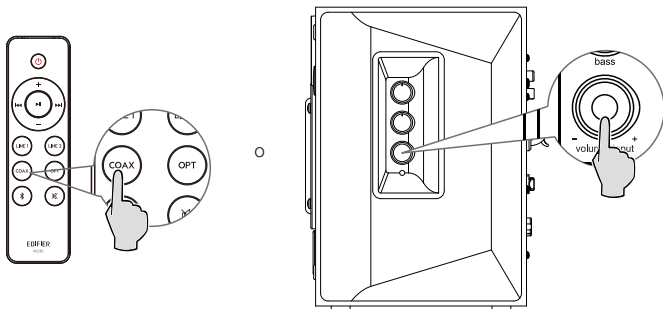



- Pulse el botón "COAX"/"OPT" en el mando a distancia, o pulse el botón "volume/input" en el panel lateral del altavoz activo para pasar al modo coaxial/óptica, y el LED rojo se encenderá.
- Conecte la fuente de audio (decodificador, reproductor de Blu-ray, etc.) al puerto de entrada "OPT"/"COAX" del panel trasero del altavoz activo usando un cable de entrada de fibra óptica o cable coaxial (cable coaxial no incluido).
- Reproduzca música a través del dispositivo conectado y ajuste la configuración al nivel deseado.

Nota:

Solo las señales de audio PCM estándar (44,1KHz/48KHz) funcionan en el modo óptica/coaxial.

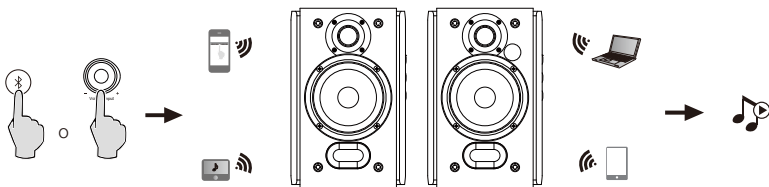
## Modo Bluetooth



- Pulse el botón "  " del mando a distancia, o pulse el botón "volume/input" en el panel lateral del altavoz activo para pasar a modo Bluetooth, y el LED azul se encenderá.
- Configure su dispositivo Bluetooth para buscar y seleccionar "EDIFIER R1380DB".
- Reproduzca música a través del dispositivo conectado y ajuste la configuración al nivel deseado.
- Para desconectar el Bluetooth, mantenga pulsado el botón "  " durante 2 segundos.

### Nota:

- Para disfrutar de todas las funciones de Bluetooth de este producto, asegúrese de que el dispositivo móvil admite el perfil A2DP (Advanced Audio Distribution Profile (Perfil de distribución de audio avanzado)).
- La compatibilidad y la conectividad Bluetooth puede variar entre dispositivos diferentes, ya que depende de las versiones de software de los dispositivos.
- Si necesita el código PIN para conectarse, introduzca "0000".

## Especificaciones

Potencia de salida: 21W+21W

Respuesta de frecuencia: 55Hz-20KHz

Entradas de audio: Óptica, Coaxial, Entrada de línea, Bluetooth

## Resolución de problemas

### No hay sonido

- Compruebe que el altavoz esté activado.
- Intente subir el volumen con el botón de control de volumen general o con el mando a distancia.
- Asegúrese de que los cables de audio están correctamente conectados y la entrada a los altavoces está ajustada.
- Compruebe si hay señal de salida de la fuente de audio.

### No se puede conectar a través de Bluetooth

- Asegúrese de que el altavoz está conectado a la entrada Bluetooth. Si está seleccionada otra entrada de audio, no se conectará el Bluetooth. Desconéctese de cualquier dispositivo Bluetooth, para ello pulse y mantenga pulsado el selector "  " en el modo Bluetooth, después, inténtelo de nuevo.
- El alcance de transmisión de Bluetooth es de 10 metros, por favor, asegúrese de que está dentro de esa distancia.
- Pruebe la conexión con otro dispositivo Bluetooth.

### El R1380DB no se enciende

- Compruebe si el enchufe está conectado a la toma de corriente o si hay corriente.

### Ruido procedente de los altavoces

- Los altavoces EDIFIER generan el menor ruido posible, mientras que otros dispositivos de audio emiten demasiado ruido de fondo. Desconecte los cables de audio y suba el volumen, si no se oye ningún sonido a un metro de distancia del altavoz, el aparato funciona correctamente.

Si quiere saber más sobre EDIFIER, visite [www.edifier.com](http://www.edifier.com).

Para consultas sobre la garantía EDIFIER, por favor, seleccione la página del país correspondiente en [www.edifier.com](http://www.edifier.com) y revise la sección Condiciones de la garantía.

EE.UU. y Canadá: [service@edifier.ca](mailto:service@edifier.ca)

América del Sur: por favor, visite [www.edifier.com](http://www.edifier.com) (inglés) o [www.edifierla.com](http://www.edifierla.com) (español/portugués) para obtener información de contacto local.



@Edifierglobal



@Edifier\_Global



@Edifier\_Global

Modelo: EDF100035

Edifier International Limited  
P.O. Box 6264  
General Post Office  
Hong Kong

Tel: +852 2522 6989

Fax: +852 2522 1989

[www.edifier.com](http://www.edifier.com)

© 2021 Edifier International Limited. Todos los derechos reservados.

Impreso en China

**NOTIFICACIÓN:**

Debido a la necesidad de mejorar técnicas y actualizaciones del sistema, la información aquí contenida puede estar sujeta a cambios ocasionales sin previo aviso.

Los productos EDIFIER se personalizan para distintas aplicaciones. Las imágenes e ilustraciones mostradas en este manual pueden ser ligeramente distintas del producto real. Si se encuentra alguna diferencia, prevalece el producto real.

## DE Wichtige sicherheitshinweise

1. Bitte lesen Sie diese Anweisungen sorgfältig. Die Anleitung an einem sicheren Ort zum Nachschlagen aufbewahren.
2. Verwenden Sie nur vom Hersteller zugelassenes Zubehör.
3. Installieren Sie das Gerät ordnungsgemäß entsprechend den Anweisungen im Abschnitt Geräteanschluss.
4. Es wird empfohlen, das Produkt in einer Umgebung mit 0-35°C zu verwenden.
5. Um die Gefahr von Feuer oder Stromschlag zu vermeiden, setzen Sie dieses Produkt weder Regen noch Feuchtigkeit aus.
6. Dieses Produkt nicht in der Nähe von Wasser nutzen. Das Produkt nicht in Flüssigkeiten tauchen oder es Tropf- oder Spritzwasser aussetzen.
7. Dieses Produkt nicht in der Nähe einer Wärmequelle installieren oder verwenden (z.B. Heizkörper, Heizung, Herd oder andere Geräte, die Hitze entwickeln).
8. Keine mit Flüssigkeit gefüllten Objekte, wie Vasen, auf dem Produkt abstellen; noch sollten Feuerquellen, wie brennende Kerzen, darauf abgestellt werden.
9. Blockieren Sie keine Lüftungsöffnungen. Stecken Sie keine Gegenstände in die Lüftungsöffnungen oder Schlitze. Dies kann zu einem Brand oder elektrischem Schlag führen.
10. Ausreichend Abstand um das Produkt herum lassen, um eine ausreichende Belüftung zu ermöglichen (mindestens 5 cm empfohlen).
11. Keinen Stecker gewaltsam in die Buchse einführen. Vor dem Anschluss prüfen, ob Blockaden in der Buchse vorliegen und ob der Stecker zur Buchse passt und in die richtige Richtung weist.
12. Bewahren Sie das mitgelieferte Zubehör und die Einzelteile (z.B. Schrauben) von Kindern entfernt auf, um zu verhindern, dass diese versehentlich verschluckt werden.
13. Das Gehäuse nicht selbst öffnen oder entfernen. Andernfalls können Sie gefährlichen Spannungen oder anderen Gefahren ausgesetzt sein. Unabhängig von der Ursache der Schäden (wie beispielsweise beschädigte Kabel oder Stecker, Berührung durch Flüssigkeitsspritzer oder fallende Fremdkörper, Regen oder Feuchtigkeit, Produkt funktioniert nicht oder wird fallen gelassen etc.) muss die Reparatur durch einen autorisierten Reparaturdienst erfolgen.
14. Vor Reinigung des Produkts mit einem trockenen Tuch, schalten Sie das Produkt immer ab und ziehen Sie zuerst den Stromstecker.
15. Verwenden Sie niemals eine starke Säure, Alkali, Benzin, Alkohol oder eine andere Chemikalie, um die Produktoberfläche zu reinigen. Verwenden Sie ein neutrales Lösungsmittel oder sauberes Wasser für die Reinigung.



Übermäßig laute Musik kann zu Gehörschäden führen. Bitte halten Sie die Lautstärke in einem sicheren Bereich.



Richtige Entsorgung dieses Produkts. Dieses Zeichen zeigt an, dass dieses Produkt in der gesamten EU nicht mit dem übrigen Hausmüll entsorgt werden darf. Um mögliche Umwelt- oder Gesundheitsschäden durch unkontrollierte Müllentsorgung zu vermeiden, das Produkt verantwortlich recyceln, um eine nachhaltige Wiederverwendung der Materialressourcen zu fördern. Bitte das gebrauchte Gerät an den Rücknahme- und Sammelsystemen abgeben oder den Händler, bei dem das Produkt gekauft wurde, kontaktieren. Sie können das Produkt umweltgerecht recyceln.



Nur mit dem vom Hersteller genehmigten oder mit dem Gerät erworbenen Wagen, Ständer, Stativ, Halter oder Tisch benutzen. Beim Verwenden eines Wagens beim Bewegen der Wagen/Gerätekombination vorsichtig sein, um Verletzungen durch Umkippen zu vermeiden.

## Wichtige sicherheitshinweise

### Stromwarnung:

1. Platzieren Sie das Produkt zum einfachen Einsatz in der Nähe der Steckdose.
2. Vor dem Gebrauch sicherstellen, dass die Betriebsspannung mit der lokalen Stromversorgung übereinstimmt. Die korrekte Betriebsspannung ist dem Produktschild zu entnehmen.
3. Das Produkt aus Sicherheitsgründen während eines Gewitters oder bei Nichtverwendung über einen längeren Zeitraum aus der Steckdose ziehen.
4. Unter normalen Bedingungen kann sich das Netzteil erhitzen. Bitte sorgen Sie für eine ausreichende Umgebungsbelüftung und lassen Sie Vorsicht walten.
5. Sicherheits-Warnhinweise auf dem Gehäuse oder an der Unterseite des Produkts oder am Netzteil.



Dieses Symbol macht den Benutzer auf die Präsenz gefährlicher Spannung im Gehäuse des Produkts aufmerksam, die stark genug sein kann, um ein Stromschlag-Risiko für Personen darzustellen.



Dieses Symbol warnt den Benutzer, das Gehäuse des Produkts nicht zu zerlegen und weist darauf hin, dass es im Inneren keine durch den Benutzer austauschbare Teile gibt. Bringen Sie das Produkt zur Reparatur zu einem autorisierten Kundendienst-Zentrum.



Dieses Symbol weist darauf hin, dass das Produkt nur für den Innenbereich geeignet ist.



Dieses Symbol weist darauf hin, dass es sich um ein Produkt der KLASSE II handelt bzw. um ein doppelt isoliertes elektrisches Gerät, das keine Erdung erfordert.

Bei längerer Nichtbenutzung Netzstecker ziehen.

### Das drahtlose Produkt:

1. Das drahtlose Produkt kann Kurzwellen-Funkfrequenzen erzeugen und mit den normalen Gebrauch anderer elektronischer Geräten oder medizinischer Geräte stören.
2. Das Produkt ausschalten, wo es nicht zugelassen ist. Das Produkt nicht in medizinischen Einrichtungen, im Flugzeug, an Tankstellen, in der Nähe automatischer Tore, automatischer Brandmeldeanlagen oder anderer automatisierter Geräte verwenden.
3. Das Produkt nicht in einer Reichweite von 20 cm in der Nähe eines Herzschrittmachers verwenden. Die Funkwellen können den normalen Betrieb des Herzschrittmachers oder anderer medizinischer Geräte beeinträchtigen.

## Verpackungsinhalt

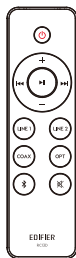

Fernbedienung

Passiv-Lautsprecher

Aktiv-Lautsprecher

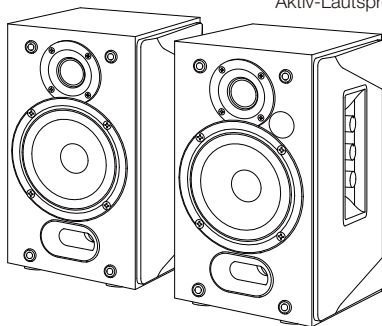

Lautsprecher-Verbindungskabel



RCA-zu-RCA-Audiokabel

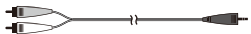

3,5-mm-RCA-Audiokabel

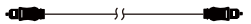

Optisches Kabel-Toslink



Bedienungsanleitung

Hinweis: Die Abbildungen dienen ausschließlich zur Veranschaulichung und können vom tatsächlichen Produkt abweichen.



## Illustrationen

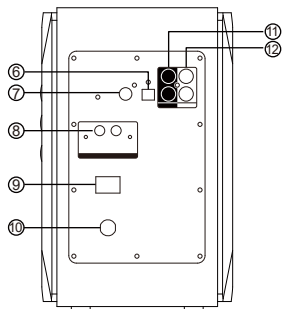
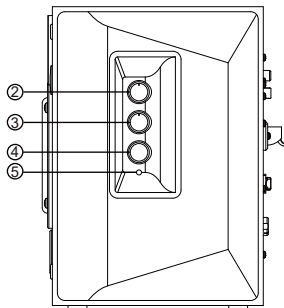
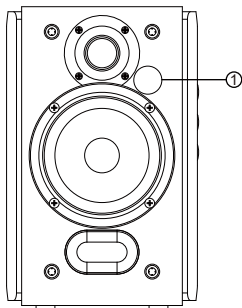

1. Infrarot-Empfänger/Eingangsanzeige  
 Rot: Optischer-/Koaxialer-Modus  
 Blau: Bluetooth-Modus  
 Grün: Line-In-1-/Line-In-2-Modus
2. Hochtongregler
3. Bassregler
4. Master-Lautstärkeregler / Eingangsauswahl  
 Drücken: Eingangsmoduswahl  
 (Line-In-1-Eingang → Line-In-2-Eingang → Optisch → Koaxial → Bluetooth)  
 Gedrückt halten: Standby-Modus
5. Betriebsanzeige
6. Optischer Eingang
7. Koaxialer Eingang
8. Verbindung zum Passiv-Lautsprecher herstellen
9. Ein-/Ausschalter
10. Stromkabel
11. Line-In-1-Eingang
12. Line-In-2-Eingang

## Fernbedienung

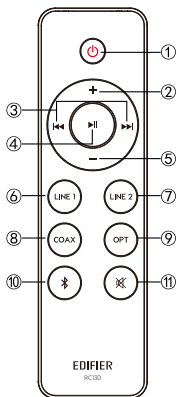

1. Ein-/Ausschalter
2. Lauter stellen
3. Vorheriger Titel/Nächster Titel (Bluetooth-Modus)
4. Pause/Wiedergabe (Bluetooth-Modus)
5. Leiser stellen
6. Line-In-1-Modus
7. Line-In-2-Modus
8. Koaxialer-Modus
9. Optischer-Modus
10. Bluetooth-Modus

Zur Verbindungstrennung der Bluetooth-Geräte drücken und halten  
11. Stummschaltung

Batterieinstallation und -austausch  
Batterieabdeckung in Pfeilrichtung drehen  
und abnehmen. Die CR2032-Batterie  
ordnungsgemäß in das Batteriefach einsetzen  
und die Batterieabdeckung wieder schließen.

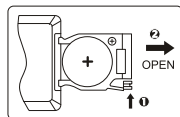

### WARNUNG!

1. Batterie nicht verschlucken; bei Verschlucken besteht Verätzungsgefahr.
2. Das Produkt wird inklusive einer Knopf-Batterie geliefert. Das Verschlucken dieser Batterie kann zu Verletzungen oder zum Tod führen. Bewahren Sie die alte oder neue Batterie nicht in Reichweite von Kindern auf.
3. Die Inbetriebnahme des Geräts bei offener Batterieabdeckung ist zu unterlassen. Sorgen Sie zudem dafür, dass die Fernbedienung für Kinder unzugänglich aufbewahrt wird.
4. Bei versehentlichem Verschlucken suchen Sie bitte unverzüglich ärztliche Hilfe auf.

### Hinweis:

1. Bewahren Sie die Fernbedienung nicht an heißen und feuchten Orten auf.
2. Laden Sie die Batterien nicht.
3. Entnehmen Sie die Batterien bei längerem Nichtgebrauch.
4. Die Batterie sollte keiner starken Hitze wie direkter Sonneneinstrahlung, Feuer oder Ähnlichem ausgesetzt sein.
5. Explosionsgefahr, wenn die Batterie falsch ersetzt wird. Ersetzen Sie die Batterie nur durch den gleichen oder ähnlichen Typ.

# Anschlüsse

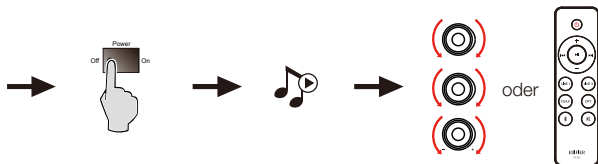
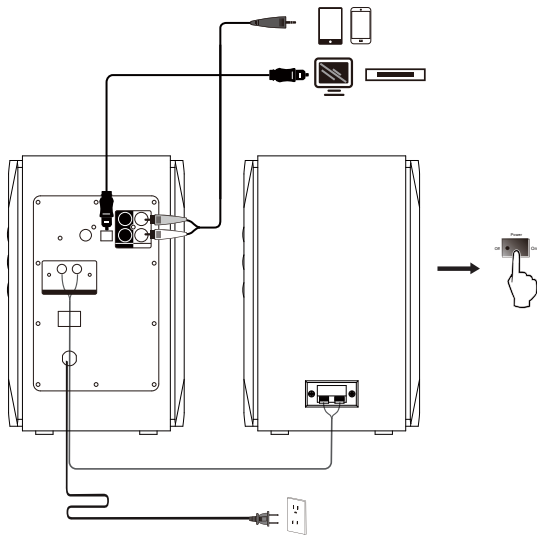

## Line-In-Modus

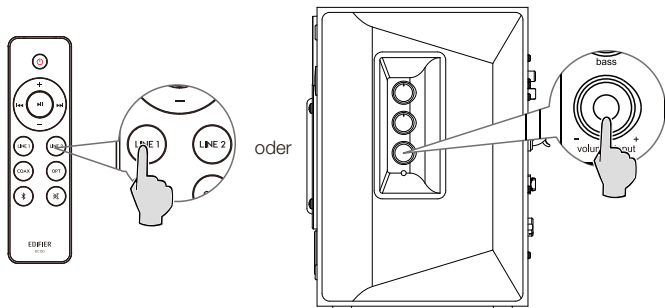

- Drücken Sie die Taste „LINE1“/„LINE2“ auf der Fernbedienung oder drücken Sie die Taste „volume/input“ auf der Seitenwand des Aktiv-Lautsprechers, um zum Line-In-Modus zu wechseln, wonach die grüne LED leuchtet.
- Schließen Sie die Audioquelle (Mobiltelefon, Tablet usw.) über ein Audiokabel an die Eingangsanschlüsse „Line In 1“ oder „Line In 2“ (Farbübereinstimmung beachten) auf der Rückseite des Aktiv-Lautsprechers an.
- Spielen Sie Musik auf dem angeschlossenen Gerät ab und passen Sie die Einstellungen Ihren Wünschen an.

## Optischer-/Koaxialer-Modus

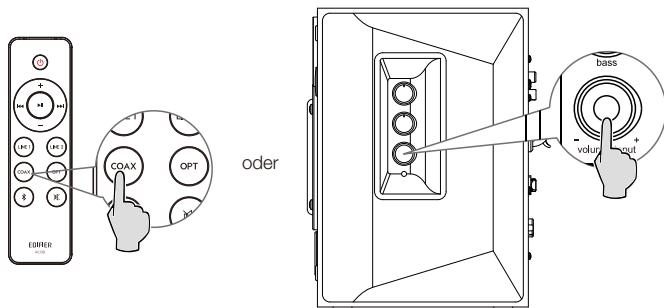



- Drücken Sie die Taste „COAX“/„OPT“ auf der Fernbedienung oder drücken sie die Taste „volume/input“ auf der Seitenwand des Aktiv-Lautsprechers, um zum Optischer-/Koaxialer-Modus zu wechseln, wonach die rote LED leuchtet.
- Schließen Sie die Audioquelle (Set-Top-Box, Blu-ray-Player usw.) über das Optisches Kabel-Toslink oder Koaxialer Kabel an den Eingang „OPT“/„COAX“ auf der Rückseite des Aktiv-Lautsprechers an (Koaxialer Kabel nicht enthalten).
- Spielen Sie Musik auf dem angeschlossenen Gerät ab und passen Sie die Einstellungen Ihren Wünschen an.

### Hinweis:

Im Optischer-/Koaxialer-Modus funktionieren nur die üblichen PCM-Audiosignale (44,1KHz/48KHz).

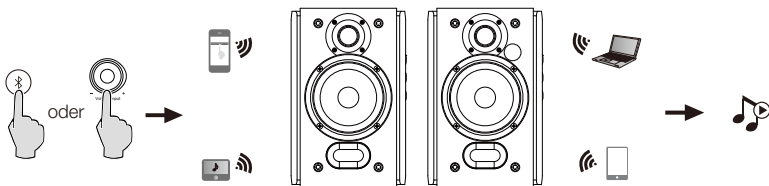
## Bluetooth-Modus



- Drücken Sie die Taste „“ auf der Fernbedienung oder drücken Sie die Taste „volume/input“ auf der Seitenwand des Aktiv-Lautsprechers, um zum Bluetooth Modus zu wechseln, wonach die blaue LED leuchtet.
- Auf Ihrem Bluetooth-Gerät nach „EDIFIER R1380DB“ suchen und die Verbindung herstellen.
- Spielen Sie Musik auf dem angeschlossenen Gerät ab und passen Sie die Einstellungen Ihren Wünschen an.
- Halten Sie zum Trennen von Bluetooth die Taste „“ 2 Sekunden lang gedrückt.

### Hinweis:

- Um alle Bluetooth-Funktionen nutzen zu können, muss Ihr Mobilgerät die Profile A2DP (Advanced Audio Distribution Profile(Fortgeschrittenes Audio-Verteilungsprofil)) unterstützen.
- Bluetooth-Konnektivität und Kompatibilität können je nach Gerät und Softwareversion abweichen.
- Der PIN-Code zur Verbindung, falls erforderlich, lautet „0000“.

## Technische Daten

Leistung: 21W+21W

Frequenzgang: 55Hz-20KHz

Audioeingänge: Optischer, Koaxialer, Line-In, Bluetooth

## Fehlerbehebung

### Kein Ton

- Überprüfen Sie, ob der Lautsprecher EINGESCHALTET ist.
- Versuchen Sie entweder über den Master-Lautstärkeregler oder die Fernbedienung die Lautstärke zu erhöhen.
- Sorgen Sie dafür, dass die Audiokabel fest angeschlossen und die Eingabeeinstellungen des Lautsprechers korrekt eingestellt sind.
- Überprüfen Sie, ob von der Audioquelle ein Signal gesendet wird.

### Keine Verbindung über Bluetooth möglich

- Stellen Sie sicher, dass der Lautsprecher auf Bluetooth-Eingabe eingestellt ist. Wenn andere Audio-Eingänge aktiviert sind, wird keine Bluetooth-Verbindung hergestellt. Durch Drücken und Halten „  “ im Bluetooth-Modus sowie erneutes Versuchen kann die Verbindung zu sämtlichen Bluetooth-Geräten unterbrochen werden.
- Ein effektiver Bluetooth-Übertragungsbereich liegt bei ca. 10m; bitte halten Sie diesen Übertragungsbereich bei der Verwendung des Geräts ein.
- Stellen Sie eine Verbindung zu einem anderen Bluetooth-Gerät her.

### Der R1380DB lässt sich nicht einschalten

- Überprüfen Sie, ob das Gerät richtig an die Stromversorgung angeschlossen wurde und die Wandsteckdose eingeschaltet ist.

### Aus den Lautsprechern wird ein Rauschen ausgesendet

- Lautsprecher von EDIFIER erzeugen ein geringes Rauschen, wenn das Grundrauschen eines der anderen Audiogeräte zu groß ist. Trennen Sie die Audiokabel und drehen Sie die Lautstärke auf. Sollte in einem Abstand von einem Meter zum Lautsprecher kein Geräusch zu vernehmen sein, dann liegt bei diesem Produkt kein Problem vor.

Um mehr über EDIFIER zu erfahren, besuchen Sie bitte [www.edifier.com](http://www.edifier.com)

Bei Fragen zu Garantieleistungen unserer Produkte gehen Sie bitte auf die entsprechende Webseite Ihres Landes unter [www.edifier.com](http://www.edifier.com) und schauen Sie im Abschnitt Garantieb Bestimmungen nach.

USA und Kanada: [service@edifier.ca](mailto:service@edifier.ca)

Südamerika: Besuchen Sie für örtliche Kontaktinformationen bitte [www.edifier.com](http://www.edifier.com) (Englisch) oder [www.edifierla.com](http://www.edifierla.com) (Spanisch/Portugiesisch).





@Edifierglobal



@Edifier\_Global



@Edifier\_Global

Modell: EDF100035

Edifier International Limited  
P.O. Box 6264  
General Post Office  
Hong Kong

Tel: +852 2522 6989  
Fax: +852 2522 1989  
[www.edifier.com](http://www.edifier.com)

© 2021 Edifier International Limited. Alle Rechte vorbehalten.  
Gedruckt in China

**HINWEIS:**

Aufgrund notwendiger technischer Verbesserungen und Systemaktualisierungen können die hierin enthaltenen Informationen jederzeit und ohne vorherige Ankündigung geändert werden.

Produkte von EDIFIER werden für verschiedene Anwendungen entsprechend angepasst. Die in dieser Bedienungsanleitung verwendeten Fotos und Abbildungen können sich von denen des tatsächlichen Produkts geringfügig unterscheiden.

Bei vorhandenem Unterschied ist das tatsächliche Produkt maßgeblich.

## IT Istruzioni importanti sulla sicurezza

1. Leggere attentamente le istruzioni. Conservarle in un luogo sicuro per riferimenti futuri.
2. Usare esclusivamente gli accessori approvati dal costruttore.
3. Installare lo strumento correttamente seguendo le istruzioni nella sezione connessione del dispositivo.
4. Si raccomanda di usare il dispositivo ad una temperatura ambiente di 0-35°C.
5. Per ridurre il rischio di incendio e scossa elettrica, non esporre il prodotto a pioggia o umidità.
6. Non usare questo prodotto vicino all'acqua. Non immergere il prodotto in liquidi né esporlo ad acqua o spruzzi.
7. Non installare o usare questo prodotto vicino a fonti di calore (ad es. termosifoni, radiatori, stufe o altri dispositivi che generano calore).
8. Non posizionare oggetti che contengono liquidi, come vasi, sul prodotto; non posizionare fiamme libere, come candele accese, sul prodotto.
9. Non bloccare le aperture di aerazione. Non inserire oggetti nelle aperture o nelle feritoie di aerazione. Ciò può causare incendi o scosse elettriche.
10. Tenere un'area di rispetto sufficiente intorno al prodotto per mantenere una buona ventilazione (minimo 5cm consigliato).
11. Non forzare la spina nel jack. Prima del collegamento, verificare che non ci siano blocchi nel jack e che la spina corrisponda al jack e sia orientata nella direzione corretta.
12. Tenere gli accessori e parti forniti (come le viti) lontano dai bambini affinché non possano essere ingoiate per errore.
13. Non aprire o rimuovere l'alloggiamento da soli. Questo può esporvi a tensioni pericolose o ad altri pericoli.  
Indipendentemente dalla causa del danno (ad esempio un cavo o una spina danneggiati, l'esposizione a schizzi di liquido o corpi estranei che cadono all'interno, l'esposizione a pioggia o umidità, un prodotto che non funziona o è stato fatto cadere, ecc.), la riparazione deve essere effettuata immediatamente da un tecnico professionista autorizzato.
14. Prima di pulire il prodotto con un panno asciutto, spegnere sempre prima il prodotto e scollegare la spina di alimentazione.
15. Non usare mai acidi forti, alcali, benzina, alcol o altri solventi chimici per pulire la superficie del prodotto. Usare esclusivamente solventi neutri o acqua pulita per la pulizia.



La musica eccessivamente alta può portare a perdita dell'udito. Tener il volume ad un livello sicuro.



Il corretto smaltimento di questo prodotto. Questo simbolo indica che questo prodotto non deve essere smaltito insieme agli altri rifiuti domestici in tutta la UE. Per prevenire possibili danni all'ambiente o alla salute umana a causa dello smaltimento incontrollato dei rifiuti, riciclarla responsabilmente per promuovere il riuso delle risorse materiali. Per restituire il vostro dispositivo usato, servirvi dei sistemi di smaltimento e di raccolta o contattare il rivenditore dove il prodotto è stato acquistato. Loro possono ritirare questo prodotto per un riciclaggio ecologicamente sicuro.



Utilizzare solo con carrello, supporto, treppiedi, staffa o tavola come specificata dal produttore o venduta con l'apparecchio. Quando si utilizza un carrello, fare attenzione quando si sposta il carrello/l'apparecchio insieme per evitare il pericolo di ribaltamento.

## Istruzioni importanti sulla sicurezza

### Avvertenza sull'alimentazione:

1. Posizionare il prodotto vicino alla presa elettrica per agevolarne l'uso.
2. Prima dell'uso, assicurarsi che la tensione di esercizio sia uguale all'alimentazione elettrica locale. Si può trovare la corretta tensione di esercizio sulla targhetta del prodotto.
3. Per motivi di sicurezza, scollegare il prodotto durante i temporali o quando non viene utilizzato per lunghi periodi di tempo.
4. In condizioni normali l'alimentatore può riscaldarsi. Mantenere una buona ventilazione nell'area a prestare attenzione.
5. Etichette di avvertenza per la sicurezza sull'alloggiamento o sulla base del prodotto o sull'adattatore di alimentazione.



Questo simbolo avverte l'utente della presenza di tensioni pericolose non isolate all'interno dell'involucro del prodotto che potrebbero essere di grandezza sufficiente da costituire un pericolo di scosse elettriche per le persone.



Questo simbolo avverte l'utente di non smontare l'involucro del prodotto e che non vi sono parti sostituibili dall'utente all'interno. Portare il prodotto presso un centro di assistenza autorizzato per la riparazione.



Questo simbolo indica che il prodotto è destinato esclusivamente all'uso in ambienti interni.



Questo simbolo indica che si tratta di un prodotto di CLASSE II o di un dispositivo elettrico a doppio isolamento che non necessita di messa a terra.

La spina principale o il connettore apparecchio è utilizzato per scollegare l'apparecchio, l'apparecchio scollegato deve rimanere pronto per funzionare.

### Prodotti wireless:

1. I prodotti wireless possono generare radiofrequenze a onde corte ed interferire con il normale uso di altri dispositivi elettronici o apparecchiature mediche.
2. Spegnere il prodotto quando non è consentito. Non usare il prodotto in strutture mediche, in aereo, presso i distributori di benzina, vicino a cancelli automatici, sistemi di allarme anti-incendio automatici o altri dispositivi automatici.
3. Non usare il prodotto in prossimità di pacemaker entro una distanza di 20cm. Le onde radio possono influire sul normale funzionamento del pacemaker o di altri dispositivi medici.

## Contenuto della confezione



Telecomando

Altoparlante passivo

Altoparlante attivo

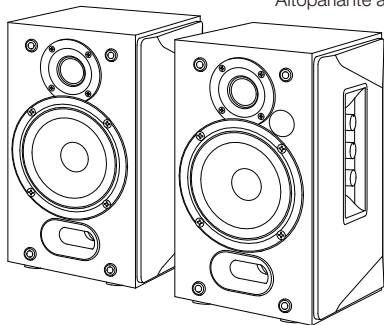

Cavo di collegamento altoparlanti



Cavo audio da RCA a RCA

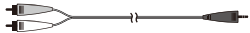

Cavo audio RCA da 3,5mm

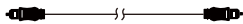

Cavo ingresso fibra ottica



Manuale dell'utente

Nota: Le immagini sono solo a scopo illustrativo e possono differire dal prodotto reale.

## Illustrazioni

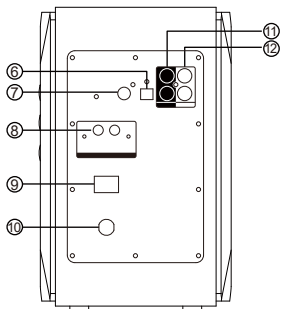
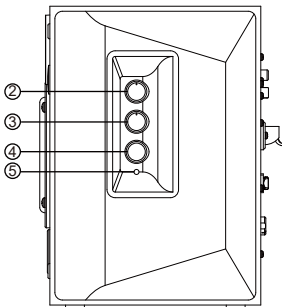
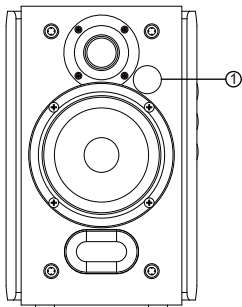

1. Ricevitore a infrarossi/indicatore di ingresso  
Rosso: modalità ottico/coassiale  
Blu: modalità Bluetooth  
Verde: modalità ingresso linea 1/ingresso linea 2
2. Manopola alti
3. Manopola bassi
4. Comando del volume principale/selezione dell'ingresso  
Premere: Selettore modalità d'ingresso  
(Ingresso linea 1 → Ingresso linea 2 → Ottico → Coassiale  
→ Bluetooth)  
Premere e tenere premuto: standby
5. Indicatore di accensione
6. Ingresso ottico
7. Ingresso coassiale
8. Collegamento all'altoparlante passivo
9. Tasto di accensione
10. Cavo di alimentazione
11. Ingresso linea 1
12. Ingresso linea 2

## Telecomando

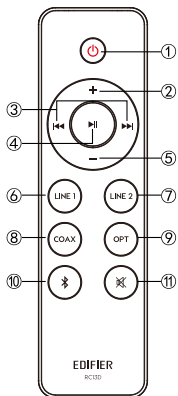

1. Accensione/spegnimento
  2. Aumentare il volume
  3. Brano precedente/brano successivo (modalità Bluetooth)
  4. Pausa/riproduzione (modalità Bluetooth)
  5. Abbassare il volume
  6. Modalità ingresso linea 1
  7. Modalità ingresso linea 2
  8. Modalità coassiale
  9. Modalità ottico
  10. Modalità Bluetooth
- Premere e tenere premuto per scollegare i dispositivi Bluetooth
11. Muto

Installazione e sostituzione della batteria  
Ruotare il coperchio della batteria secondo la direzione della freccia ed estrarla; installare correttamente la batteria CR2032 nel vano batteria e poi chiudere il coperchio della batteria.

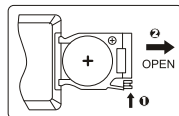

### AVVERTENZA!

1. Non ingerire la batteria; pericolo di ustioni chimiche.
2. Il prodotto include una batteria wafer. L'ingerimento di questa batteria può causare lesioni o la morte. Non collocare la batteria vecchia o nuova in luoghi alla portata dei bambini.
3. Non usare il prodotto se il coperchio della batteria manca o non è chiuso e tenere il telecomando fuori dalla portata dei bambini.
4. Se la batteria è stata ingerita è necessario dirigersi subito in ospedale.

### Nota:

1. Non posizionare il telecomando in luoghi caldi ed umidi.
2. Non caricare le batterie.
3. Rimuovere le batterie quando non vengono utilizzate per un lungo periodo di tempo.
4. La batteria non dovrebbe essere esposta ad eccessivo calore come la luce del sole diretta, fuoco o simili.
5. Se la batteria non è sostituita correttamente vi è il pericolo di esplosione. Sostituire esclusivamente con batterie dello stesso tipo o equivalenti.

## Collegamenti

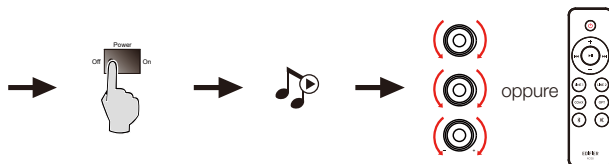
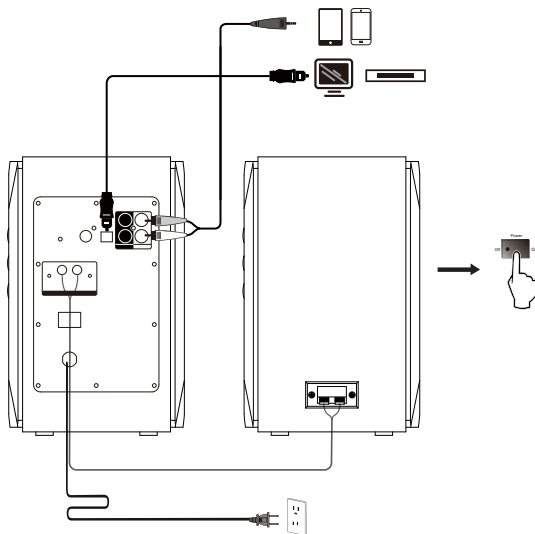

## Modalità ingresso linea

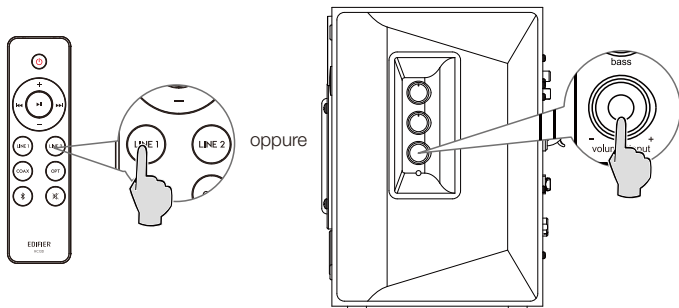

- Premere il pulsante "LINE1"/"LINE2" sul telecomando o premere il pulsante "volume/input" sul pannello laterale dell'altoparlante attivo per passare alla modalità ingresso linea; la luce LED verde si accenderà.
- Collegare la sorgente audio (telefono cellulare, tablet, ecc.) alla porta di ingresso "Line In 1" o "Line In 2" (notare la corrispondenza del colore) sul pannello posteriore dell'altoparlante attivo utilizzando il cavo audio.
- Riprodurre la musica sul dispositivo connesso e regolare le impostazioni al livello desiderato.



## Modalità ottico/coassiale

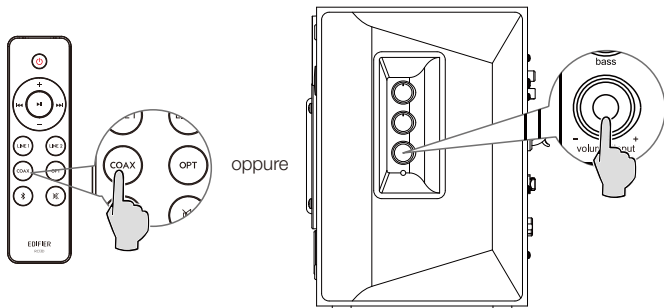



- Premere il pulsante "COAX"/"OPT" sul telecomando oppure premere il pulsante "volume/input" sul pannello laterale del altoparlante attivo per passare alla modalità coassiale/ottico; la luce LED rossa si accenderà.
- Collegare la sorgente audio (Set Top Box, lettore Blu-ray, ecc.) alla porta d'ingresso "OPT"/"COAX" sul pannello posteriore del diffusore attivo utilizzando un cavo ingresso fibra ottica oppure un cavo coassiale (cavo coassiale non incluso).
- Riprodurre la musica sul dispositivo connesso e regolare le impostazioni al livello desiderato.

Nota:

Solamente i segnali audio PCM standard (44.1KHz/48KHz) funzionano in modalità ottico/coassiale.

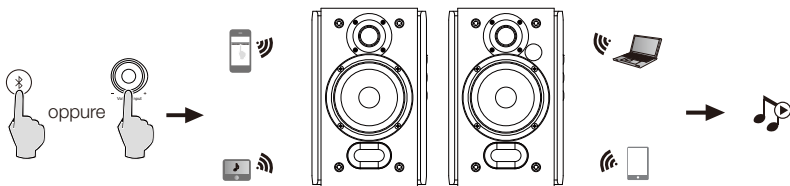
## Modalità Bluetooth



- Premere il pulsante "  " sul telecomando oppure premere il pulsante "volume/input" sul pannello laterale dell'altoparlante attivo per passare alla modalità Bluetooth; la luce LED blu si accenderà.
- Configurare il proprio dispositivo Bluetooth per effettuare la ricerca e selezionare "EDIFIER R1380DB".
- Riprodurre la musica sul dispositivo connesso e regolare le impostazioni al livello desiderato.
- Per disconnettere il Bluetooth, premere e tenere premuto il pulsante "  " per 2 secondi.

### Nota:

- Per apprezzare al meglio tutte le funzioni Bluetooth di questo prodotto, assicurarsi che il dispositivo mobile supporti i profili A2DP (Advanced Audio Distribution Profile(Profilo di Distribuzione Audio Avanzato)).
- La connettività e la compatibilità Bluetooth possono essere diverse tra i vari dispositivi sorgente, in base alle versioni software dei dispositivi sorgente.
- Il codice PIN per il collegamento è "0000" se necessario.

## Specifiche

Potenza di uscita: 21W+21W

Risposta in frequenza: 55Hz-20KHz

Ingresso audio: Ottico, Coassiale, Ingresso linea, Bluetooth

## Risoluzione dei problemi

### Nessun suono

- Verificare se gli altoparlanti sono in stato ON.
- Provare ad attivare il volume usando il controllo del volume principale o il telecomando.
- Assicurarsi che i cavi audio siano ben collegati e che l'ingresso sia impostato correttamente sugli altoparlanti.
- Verificare che vi sia un segnale in uscita dalla sorgente audio.

### Impossibile collegarsi tramite Bluetooth

- Assicurarsi che l'altoparlante sia impostato sull'ingresso Bluetooth. Se è in altre modalità audio il Bluetooth non si collegherà. Scollegare da qualsiasi dispositivo Bluetooth premendo e tenendo premuta "  " in modalità Bluetooth e riprovare.
- La portata effettiva della trasmissione Bluetooth è 10 metri; assicurarsi che l'uso sia entro questo intervallo.
- Provare a collegare un altro dispositivo Bluetooth.

### L' R1380DB non si accende

- Verificare che l'alimentazione elettrica sia collegata o se la presa a muro è accesa.

### Rumore proveniente dagli altoparlanti

- Gli altoparlanti EDIFIER generano pochissimo rumore, mentre il rumore di background di alcuni dispositivi audio è decisamente troppo alto. Scollegare i cavi audio e alzare il volume, se non si avverte alcun rumore a 1 metro di distanza dall'altoparlante, non sussiste alcun problema con questo prodotto.

Per sapere di più su EDIFIER, visitare il sito [www.edifier.com](http://www.edifier.com)

Per domande sulla garanzia EDIFIER, visitare la relativa pagina del paese sul sito [www.edifier.com](http://www.edifier.com) e consultare la sezione intitolata Condizioni di garanzia.

USA e Canada: [service@edifier.ca](mailto:service@edifier.ca)

Sud America: Visitare il sito [www.edifier.com](http://www.edifier.com) (inglese) o [www.edifierla.com](http://www.edifierla.com) (spagnolo/portoghese) per informazioni locali di contatto.



@Edifierglobal



@Edifier\_Global



@Edifier\_Global

Modello: EDF100035

Edifier International Limited  
P.O. Box 6264  
General Post Office  
Hong Kong

Tel: +852 2522 6989

Fax: +852 2522 1989

[www.edifier.com](http://www.edifier.com)

© 2021 Edifier International Limited. Tutti i diritti riservati.

Stampato in China

#### **COMUNICAZIONE:**

Per necessità di miglioramenti tecnici e aggiornamenti del sistema le informazioni qui contenute possono essere soggette a modifiche periodiche senza preavviso.

I prodotti EDIFIER verranno personalizzati per applicazioni diverse. Le immagini mostrate in questo manuale possono differire leggermente dal prodotto reale. In caso di eventuali differenze, prevale il prodotto reale.

## PT Instruções de segurança importantes

1. Por favor, leia as instruções com atenção. Guarde-as num local seguro para referência futura.
2. Use apenas acessórios aprovados pelo fabricante.
3. Instale o instrumento corretamente seguindo as instruções na secção de ligação do dispositivo.
4. Recomece-se a utilização do produto num ambiente de 0-35°C.
5. Para reduzir o risco de incêndio e choque elétrico, não exponha o produto à chuva nem à humidade.
6. Não use este produto perto da água. Não mergulhe o produto em nenhum líquido nem o exponha a gotas ou salpicos.
7. Não instale nem use este produto perto de nenhuma fonte de calor (por ex., aquecedores, fornos, radiadores ou outros dispositivos que gerem calor).
8. Não coloque nenhum objeto com líquido, como copos, sobre o produto; nem coloque chamas nuas, como velas acesas sobre o produto.
9. Não bloqueie nenhuma abertura de ventilação. Não insira nenhum objeto nas aberturas de ventilação ou ranhuras.
10. Poderá causar um incêndio ou choque elétrico. Mantenha um espaço suficiente à volta do produto para manter uma boa ventilação (mínimo de 5cm recomendado).
11. Não force uma ficha na tomada. Antes de ligar, verifique se a tomada está bloqueada e se a ficha corresponde à tomada e se está orientada para a direção correta.
12. Mantenha os acessórios e peças fornecidos (como parafusos) longe das crianças, para evitar que sejam ingeridos pelas mesmas, por engano.
13. Não abra nem remova a estrutura. Poderá ficar exposto a tensão perigosa ou a outros riscos perigosos. Independentemente da causa dos danos (tais como, danos no cabo ou ficha, exposição a salpicos ou queda de objetos estranhos no produto, exposição à chuva ou humidade, não funcionamento ou queda do produto, etc.), a reparação terá de ser executada imediatamente por um profissional de reparação autorizado.
14. Antes de limpar o produto com um pano seco, desligue-o sempre e retire a ficha da tomada primeiro.
15. Nunca use ácido forte, álcali, gasolina, álcool ou outros solventes químicos para limpar a superfície do produto. Use apenas solventes neutros ou água limpa para limpar.



A música excessivamente alta pode conduzir à perda de audição. Por favor, mantenha o volume num nível seguro.



Este símbolo no produto ou na embalagem indica que este não deve ser eliminado juntamente com o lixo doméstico. Em vez disso, deve entregá-lo num ponto de recolha apropriado para a reciclagem de equipamentos elétricos e eletrónicos. A recolha e reciclagem do seu equipamento em separado no momento de eliminá-lo irá ajudar a preservar os recursos naturais e a assegurar a sua reciclagem de forma a proteger a saúde humana e o ambiente. Para mais informações sobre o local onde poderá entregar o seu equipamento para reciclagem, contate os serviços municipalizados ou a empresa de recolha de detritos da sua área de residência, ou a loja onde adquiriu o produto.



Utilize apenas com o carrinho, suporte, tripé, apoio ou mesa especificados pelo fabricante ouvidido com o aparelho. Quando utilizar um carrinho, tenha cuidado ao mover o conjunto carrinho/aparelho para que não ocorram ferimentos se este tombar.

## Instruções de segurança importantes

Aviso de potência:

1. Coloque o produto perto da saída de potência para uma utilização fácil.
2. Antes de usar, certifique-se de que a tensão de funcionamento é igual à tensão de alimentação local. A tensão de funcionamento correta encontra-se na placa do produto.
3. Para fins de segurança, retire a ficha do produto da tomada durante trovoadas ou sempre que não usar o produto durante muito tempo.
4. Em condições normais, a fonte de alimentação pode ficar quente. Mantenha uma boa ventilação na área e tenha cuidado.
5. As etiquetas de aviso de segurança encontram-se na estrutura ou parte inferior do produto ou adaptador de alimentação.



Este símbolo serve para alertar o utilizador para a presença de tensão perigosa não isolada dentro do compartimento do produto, a qual pode ter magnitude suficiente para constituir um risco de choque elétrico para as pessoas.



Este símbolo serve para avisar o utilizador para não desmontar o compartimento do produto e que não existem peças passíveis de substituição pelo utilizador. Leve o produto a um centro de reparação autorizado para reparação.



Este símbolo indica que o produto destina-se apenas ao uso no interior.



Este símbolo indica que o produto é CLASSE II ou um dispositivo elétrico com duplo isolamento sem ligação à terra necessária.

A ficha de ALIMENTAÇÃO ou adaptador é utilizado como forma para desligar o aparelho e deve manter-se pronto a ser utilizado.

Produtos sem fio:

1. Os produtos sem fios podem gerar frequências de rádio de ondas curtas e interferir com a utilização normal de outros dispositivos eletrónicos ou equipamento médico.
2. Desligue o produto quando não for permitido usá-lo. Não use o produto em instalações médicas, em aviões, em bombas de gasolina, perto de portões automáticos, sistemas de alarme de incêndio automáticos ou outros dispositivos automatizados.
3. Não use o produto perto de um pacemaker, a menos de 20cm de distância. As ondas de rádio podem afetar o funcionamento normal do pacemaker ou outros dispositivos médicos.

## Conteúdo da caixa

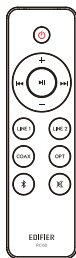

Controlo remoto

Altifalante passivo

Altifalante ativo

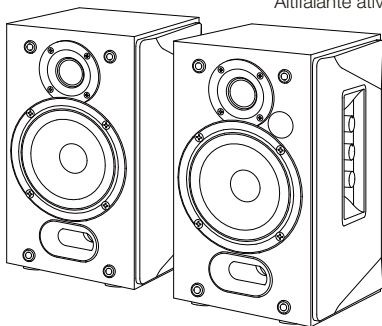

Cabo de ligação do altifalante

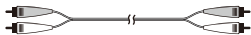

Cabo de áudio RCA para RCA

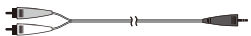

Cabo de áudio RCA de 3,5mm

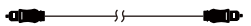

Cabo de entrada ótico de fibra



Manual do utilizador

Nota: As imagens são apenas ilustrativas e podem diferir do produto real.



## Ilustrações

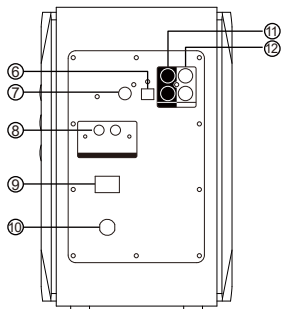
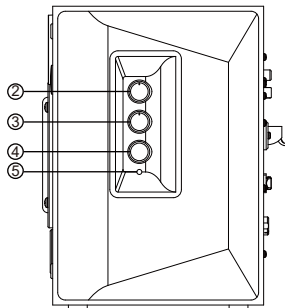
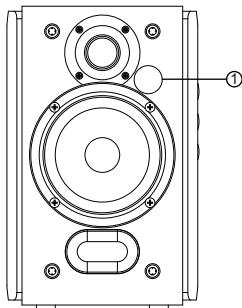

1. Recetor de infravermelhos/indicador de entrada  
Vermelho: modo ótico/coaxial  
Azul: modo Bluetooth  
Verde: modo entrada de linha 1/entrada de linha 2
2. Marcador de agudos
3. Marcador de graves
4. Controle de volume mestre/seleção de entrada  
Pressione: botão de modo de entrada  
(Entrada de linha 1 → Entrada de linha 2 → Ótico → Coaxial → Bluetooth)  
Pressione e segure: espera
5. Indicador de potência
6. Entrada ótica
7. Entrada coaxial
8. Ligar ao altifalante passivo
9. Interruptor de potência
10. Cabo de alimentação
11. Entrada de linha 1
12. Entrada de linha 2

## Controlo remoto

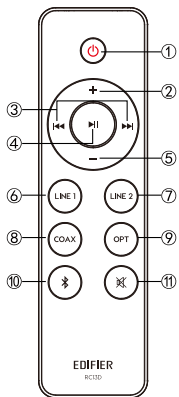

1. Ligar/desligar
2. Aumento de volume
3. Faixa anterior/faixa seguinte (modo Bluetooth)
4. Pausa/reprodução (modo Bluetooth)
5. Diminuição de volume
6. Modo entrada de linha 1
7. Modo entrada de linha 2
8. Modo coaxial
9. Modo ótico
10. Modo Bluetooth
11. Silenciar

Prima a mantenha premido para desligar os dispositivos Bluetooth

**Substituição e instalação da bateria**  
Rode a tampa da bateria no sentido da seta e retire-a, instale corretamente a bateria CR2032 no respetivo compartimento e, em seguida, feche a tampa da bateria.

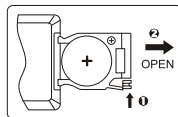

### AVISO!

1. Não engula a bateria; perigo de queimadura química.
2. O produto inclui uma bateria bolacha. Se engolir esta bateria poderá resultar em ferimento ou morte. Não coloque a bateria nova ou antiga ao alcance das crianças.
3. Não use o produto se a tampa da bateria não estiver presente não não estiver fechada e mantenha o controlo remotoinacessível para as crianças.
4. Dirija-se imediatamente ao hospital se engolir a bateria.

### Nota:

1. Não coloque o controlo remoto em locais quentes e húmidos.
2. Não carregue as pilhas.
3. Remova as pilhas sempre que não as usar durante um longo período de tempo.
4. A bateria não deve ser exposta ao calor excessivo, como a luz solar direta, fogo ou semelhante.
5. Perigo de explosão se a bateria for substituída incorretamente. Substitua apenas pelo mesmo tipo ou por um tipo equivalente.

# Ligações

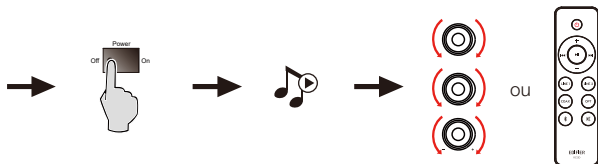
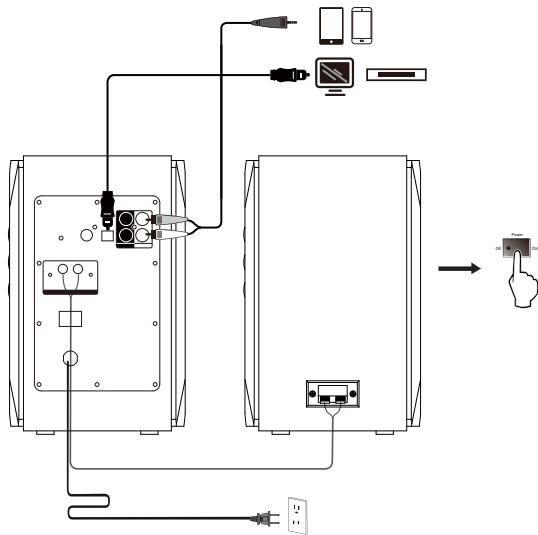

## Modo entrada de linha

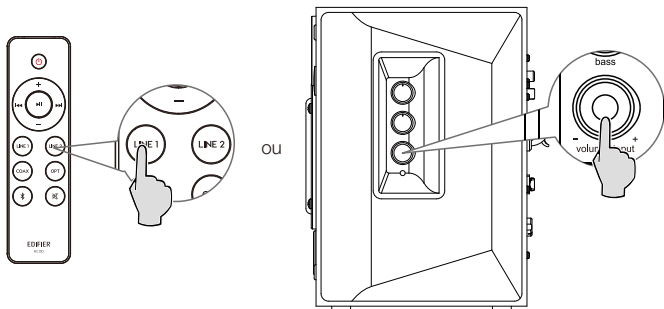

- Pressione o botão "LINE1"/"LINE2" no controlo remoto, ou pressione o botão "volume/input" no painel lateral do alto-falante ativo para alternar para o modo entrada de linha, e o LED verde ficará aceso.
- Conecte a fonte de áudio (celular, tablet etc.) à porta de entrada "Line In 1" ou "Line In 2" (observe a correspondência de cores) no painel traseiro do alto-falante ativo usando o cabo de áudio.
- Reproduza música no dispositivo conectado e ajuste as configurações para um nível desejado.

## Modo ótico/coaxial

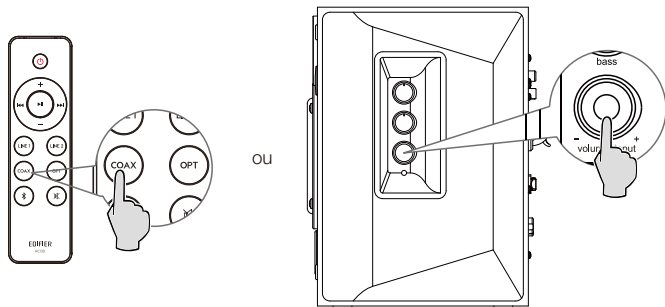

- Pressione o botão "COAX"/"OPT" no controlo remoto, ou pressione o botão "volume/input" no painel lateral do alto-falante ativo para alternar para o modo coaxial/ótico, e o LED vermelho ficará aceso.
- Conecte a fonte de áudio (Set Top Box, reproduutor de Blu-ray etc.) à porta de entrada "OPT" / "COAX" no painel traseiro do alto-falante ativo usando um cabo de entrada ótico de fibra ou cabo coaxial (cabo coaxial não incluído).
- Reproduza música no dispositivo conectado e ajuste as configurações para um nível desejado.

Nota:

Apenas a função dos sinais de áudio PCM padrão (44,1KHz/48KHz) no modo ótico/coaxial.

## Modo Bluetooth

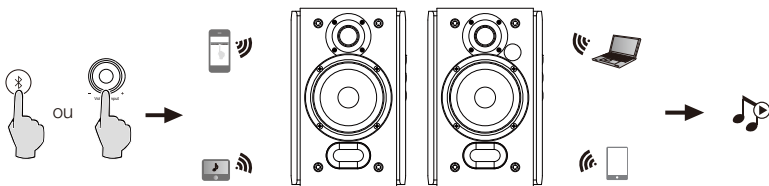

- Pressione o botão "❏" no controlo remoto, ou pressione o botão "volume/input" no painel lateral do alto-falante ativo para alternar para o modo Bluetooth e o LED azul acenderá.
- Defina o seu dispositivo Bluetooth para procurar e selecionar "EDIFIER R1380DB".
- Reproduza música no dispositivo conectado e ajuste as configurações para um nível desejado.
- Para desconectar o Bluetooth, por favor pressione e segure o botão "❏" por 2 segundos.

### Nota:

- Para poder usufruir de todas as funcionalidades Bluetooth deste produto, certifique-se de que o seu dispositivo móvel é compatível com o perfil A2DP (Advanced Audio Distribution Profile (Perfil de distribuição de áudio avançado)).
- A conectividade e compatibilidade Bluetooth podem ser diferentes para vários dispositivos fonte, dependendo das versões de software dos dispositivos fonte.
- Se for necessário, o código PIN para ligação é "0000".

## Especificações

Saída de potência: 21W+21W

Resposta de frequência: 55Hz-20KHz

Entrada de áudio: Ótico, Coaxial, Entrada de linha, Bluetooth

## Resolução de problemas

### Sem som

- Verifique se o altifalante está LIGADO.
- Tente aumentar o volume utilizando o controlo do volume principal ou o controlo remoto.
- Certifique-se de que os cabos de áudio estão bem ligados e que a entrada está corretamente selecionada nos altifalantes.
- Verifique se existe saída do sinal do dispositivo de áudio fonte.

### Não é possível ligar por Bluetooth

- Certifique-se de que o altifalante está comutado para a entrada Bluetooth. Se estiver nouro modo de entrada de áudio, a função Bluetooth não será ligada. Desligue de todos os dispositivos Bluetooth premindo e mantendo premido "⌘" no modo Bluetooth, e tente novamente.
- O alcance efetivo da transmissão por Bluetooth é de 10 metros; certifique-se de que está a operar dentro desse alcance máximo.
- Tente ligar-se a outro dispositivo Bluetooth.

### O R1380DB não se liga

- Verifique se a fonte de alimentação principal está ligada ou se a tomada de parede tem corrente.

### Ruído proveniente das colunas

- As colunas EDIFIER geram pouco ruído, ao passo que o ruído de fundo de alguns dispositivos de áudio é bastante alto. Desligue os cabos de áudio e aumente o volume, se não escutar nenhum som a 1 metro de distância da coluna, significa que existe um problema com este produto.

Para mais informações sobre a EDIFIER, consulte o site [www.edifier.com](http://www.edifier.com)

Para obter informações sobre a garantia da EDIFIER, acesse à página relevante do país em [www.edifier.com](http://www.edifier.com) e consulte a secção dos Termos da Garantia.

EUA e Canadá: [service@edifier.ca](mailto:service@edifier.ca)

América do Sul: Visite o site [www.edifier.com](http://www.edifier.com) (Inglês) ou [www.edifierla.com](http://www.edifierla.com) (Espanhol/Português) para obter informações sobre o contacto local.





@Edifierglobal



@Edifier\_Global



@Edifier\_Global

Modelo: EDF100035

Edifier International Limited  
P.O. Box 6264  
General Post Office  
Hong Kong

Tel: +852 2522 6989

Fax: +852 2522 1989

[www.edifier.com](http://www.edifier.com)

© 2021 Edifier International Limited. Todos os direitos reservados.

Impresso na China

**AVISO:**

Para a necessidade de melhoramento técnico e atualização do sistema, as informações contidas neste documento poderão ser sujeitas a alteração, periodicamente, sem aviso prévio.

Os produtos da EDIFIER serão personalizados para aplicações diferentes. As imagens e ilustrações apresentadas nesta manual poderão ser ligeiramente diferentes do produto real. Se for encontrada qualquer diferença, prevalece o produto real.

## JP 安全上の重要事項

1. 説明書をよく読み、いつでも読めるように適切に保管してください。
2. メーカーが指定した付属品/アクセサリーを使用してください。
3. 本機を正しく接続するため、接続図の説明に従ってください。
4. 本機は0-35°C (32-95°F)の環境で使用することをおすすめします。
5. 火災、感電のおそれを少なくするため、雨天下を含め湿気の多い場所には本機を置かないでください。
6. 水滴/液滴がかからないようにください。
7. 熱源（ヒーター、ストーブなど）の近くに置かないでください。
8. 瓶など液体の入った物を本器の上に置かないでください。火のついたロウソクなどの物を本器に置かないでください。
9. 換気用の開口部をふさがないでください。換気用の開口/穴に物を入れしないでください。火災、感電の原因になります。
10. 本機は通気の良い場所に置き、天面、側面は5cm空けてください。
11. プラグはジャックにしっかり差し込んでください。接続前、ジャックが塞がれていないか、また、プラグがジャックに適合し、正しい向きか確認してください。
12. 付属のアクセサリー、パーツは、飲み込むことがないように小さいお子さんが触れないところに置いてください。
13. ハウジングは分解しないでください。感電などのおそれがあります。  
本機が動作しない、落下等による破損、水や雨に晒す等した場合は、直ちに使用を中止し修理に出してください。
14. 本器を乾いた布で拭く前に必ず電源を切り、電源プラグを外してください。
15. 本器の表面を拭く強い酸、アルカリ、ガソリン、アルコールなどの溶剤は使用しないでください。掃除には中性洗剤か水を使用してください。



音楽の音量に注意してください。聴覚を損なうことがあります。音量は安全な範囲に保ってください。



この記号は、法令や規制に従い、本機を廃棄またはリサイクルすることを示します。



使用するのにはメーカー指定か、本製品付属のカート、スタンド、三脚、ブラケット、またはテーブルのみです。カート使用時、カートを本製品とともに移動する時は転倒しないよう注意してください。

## 安全上の重要事項

### 電源警告:

1. 使いやすいうように本器をコンセントの近くに置いてください。
2. 使用前、動作電圧が使用場所と同じ電源であることを確認します。正しい動作電圧は本器に記載してあります。
3. 安全のため、落雷の恐れのあるとき、または長期間使用しないときは本機の電源コードを外してください。
4. 通常の環境でも本体が熱くなることがあります。通気を良くし、使用場所に注意してください。
5. 本機ハウジング、底面、安全警告ラベル。



この記号は、人に電気ショックを与える可能性のある、高電圧部分が本機の内部にあることをユーザーに知らせるものです。



この記号は、本器を分解しないように警告するものです。内部にユーザーが交換できるパーツはありません。修理は指定サービスセンターに依頼してください。



この記号は屋内専用であることを示します。



この記号は、本機がクラスII、二重絶縁電気機器で、アースの必要のないことを示します。

「主電源」プラグは切断装置として使用します。切断装置はすぐに使用できる状態にしておきます。

### ワイヤレス製品の場合:

1. ワイヤレス製品は短波を出し、他の電子機器、医療機器などに干渉することがあります。
2. 使用できない時は製品の電源を切ってください。製品は医療施設、飛行機、ガソリンスタンド、自動ゲート近く、自動火災報知機、他の自動化装置などで使用しないでください。
3. 製品はベースメーカーの20cm以内で使用しないでください。無線電波はベースメーカーなどの医療機器の通常動作に影響を与えることがあります。

## 同梱品



リモコン

パッシブスピーカー

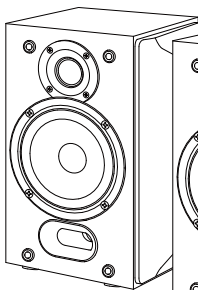

アクティブスピーカー

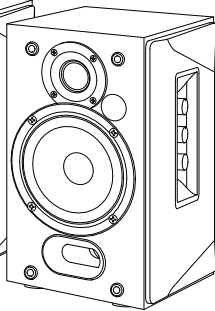

スピーカー接続用ケーブル



RCA-RCAオーディオケーブル



3.5mm-RCAオーディオケーブル

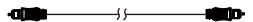

光角型ケーブル



ユーザーズガイド

注記:画像は参照用です。

## 各部の名称と主な機能

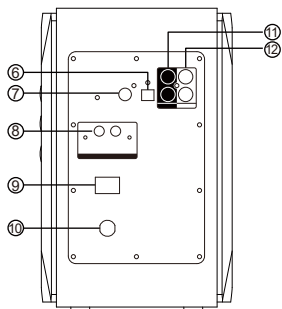
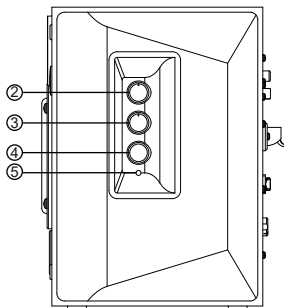
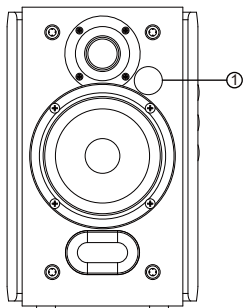

1. 赤外線レシーバー/入力インジケータ  
赤点灯: 光、同軸モード  
青点灯: Bluetoothモード  
緑点灯: ライン1入力、ライン2入力モード
2. 高音ダイヤル
3. 低音ダイヤル
4. マスターボリュームコントロール/入力選択  
押す: 入力モードスイッチ  
(ライン1入力→ライン2入力→光→同軸→Bluetooth)  
長押し: スタンバイ
5. 電源インジケータ
6. 光入力
7. 同軸入力
8. パッシブスピーカーに接続
9. 電源スイッチ
10. 電源ケーブル
11. ライン1入力
12. ライン2入力

## リモコン

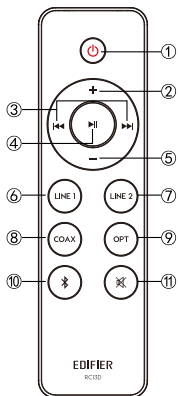

1. 電源オン/オフ
2. ボリュームアップ
3. 前の曲/次の曲(Bluetoothモード)
4. 一時停止/再生(Bluetoothモード)
5. ボリュームダウン
6. ライン1入力モード
7. ライン2入力モード
8. 同軸モード
9. 光モード
10. Bluetoothモード  
長押ししてBluetoothを切断する
11. ミュート

### バッテリーの取付け:

図を参照して、バッテリーボックスを開け、CR 2032 バッテリーをセットし、ボックスを閉じてください。

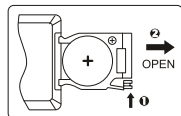

### ご警告

1. バッテリーを飲み込まないでください。化学熱傷の危険があります。
2. 製品はウエハ/バッテリーを使用しています。このバッテリーを飲み込むことは傷害、死亡の原因になります。新しい/古いバッテリーは子供の手の届かない所に置いてください。
3. バッテリーカバーがないか閉じていない場合、製品を使用しないでください。リモコンは子供の手が届かないようにしてください。
4. バッテリーを飲み込んだ場合はすぐ治療を受けてください。

### ご注意

1. リモコンは高温、高湿の所に置かないでください。
2. バッテリーは充電しないでください。
3. 長期間使用しない時はバッテリーを外してください。バッテリー漏れを防ぐためです。
4. バッテリーは、直射日光、炎など高熱になる所に晒さないでください。
5. バッテリーは正しく交換されないと爆発のおそれがあります。交換は同等のタイプで行います。

# 接続図

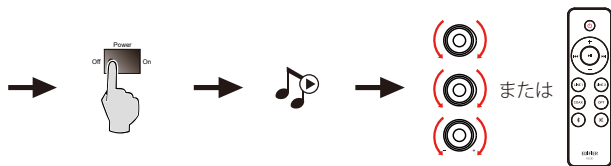
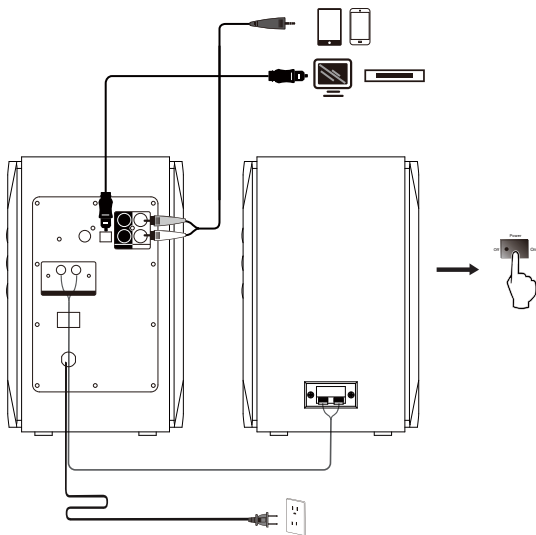

## ラインモード

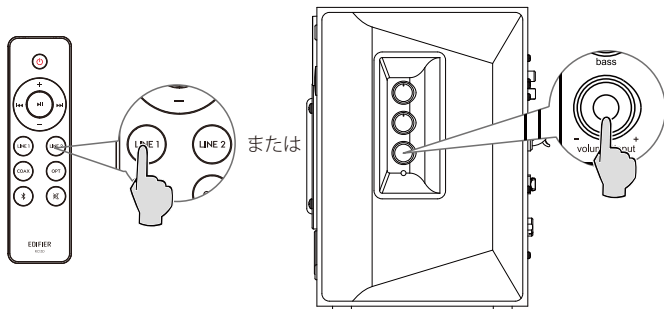

- リモコンの「LINE1」/「LINE2」ボタンを押すか、アクティブスピーカーの側面にある「volume/input」ボタンを押してラインモードに切り替えると、緑色のLEDが点灯します。
- オーディオソース(携帯電話、タブレットなど)を、オーディオケーブルを使い、アクティブスピーカーの背面パネルにある「Line In 1」または「Line In 2」入力ポート(カラーマッチングに注目)に接続します。
- 接続したデバイスで音楽を再生し、設定を希望のレベルに調整します。



## 光/同軸モード

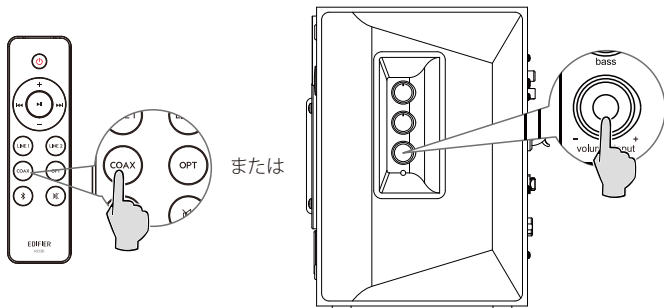



- リモコンの「COAX」/「OPT」ボタンを押すか、アクティブスピーカーの側面にある「volume/input」ボタンを押して同軸/光モードに切り替えると、赤色のLEDが点灯します。
- オーディオソース(セットトップボックス、ブルーレイプレーヤーなど)を、光角型ケーブルまたは同軸ケーブル(別売)を使い、アクティブスピーカーの背面パネルにある「OPT」/「COAX」入力ポートに接続します。
- 接続したデバイスで音楽を再生し、設定を希望のレベルに調整します。

### ご注意

光、同軸モードでは標準PCMオーディオ信号(44.1/48kHz)のみ有効です。

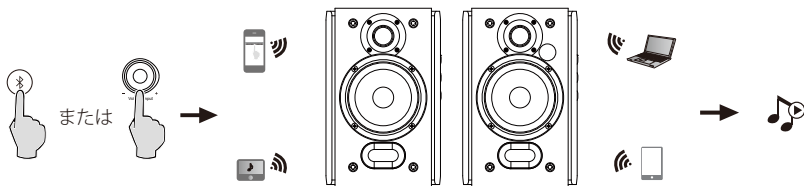
## Bluetoothモード



- リモコンの「」ボタンを押すか、アクティブスピーカーの側面にある「volume/input」ボタンを押してBluetoothモードに切り替えると、青色のLEDが点灯。
- 接続機器でBluetoothを検索し、検出された「EDIFIER R1380DB」に接続します。
- 接続したデバイスで音楽を再生し、設定を希望のレベルに調整します。
- Bluetoothを切断するには、「」ボタンを2秒押します。

### ご注意

- 本製品のBluetooth機能をフルに活用するため、ユーザーのモバイルデバイスがA2DP(Advanced Audio Distribution Profile(拡張オーディオ送信プロファイル))プロファイルをサポートするか確認してください。
- Bluetoothの接続や互換性は、ソースデバイスによって異なり、ソースデバイスのソフトウェアバージョンによって異なります。
- パスキーの要求があった場合「0000」を入力します。

## 仕様

実用最大出力:21W+21W

再生周波数帯域:55Hz-20KHz

オーディオ入力:光、同軸、ライン入力、Bluetooth

## トラブルシューティング

### 音が出ない

- スピーカーがオンにしていますか。
- 音量調節またはリモコンで音量を上げてみてください。
- 接続したケーブルに異常はありませんか、入力に合ったスイッチを選択しているか確認します。
- 音源から信号が出力されているか確認します。

### Bluetoothで接続できない

- スピーカーが Bluetooth入力にセットされているか確認してください。他のオーディオ入力モードにあるとBluetoothは接続しません。Bluetoothデバイスから切断するには、Bluetoothモードで「✖」ボタンを長押しし、もう一度やり直します。
- 有効なBluetooth転送範囲は 10 メートルです。この範囲で操作を行ってください。
- 別のBluetoothデバイスで接続してみます。

### R1380DBの電源が入らない

- 電源ケーブルはコンセントに差し込まれていますか、パワースイッチはONですか。

### スピーカーからノイズ

- EDIFIERスピーカーは、オーディオデバイスのバックグラウンドノイズが大きすぎる時、ノイズを少し発生します。オーディオケーブルを外し、ボリュームを上げてください。スピーカーから1メートル離れて音が聞こえない場合、本製品には問題ありません。

EDIFIERについて詳しくは[www.edifier.com](http://www.edifier.com)をご覧ください

EDIFIERの保証については、[www.edifier.com](http://www.edifier.com)の関連ページを参照し、保証条件 (Warranty Terms) というセクションをご覧ください。



@Edifierglobal



@Edifier\_Global



@Edifier\_Global

モデル: EDF100035

Edifier International Limited  
P.O. Box 6264  
General Post Office  
Hong Kong

電話: +852 2522 6989  
ファックス: +852 2522 1989  
[www.edifier.com](http://www.edifier.com)

© 2021 Edifier International Limited. 禁無断転載  
印刷: 中国

#### ご注意

本書に記載の情報は、技術の改良、システムのアップグレードなどのため、予告なく変更されることがあります。

EDIFIERの製品は、さまざまな用途を考慮してカスタマイズされます。本書の図や写真は実際の製品と異なることがあります。その場合、実際の製品設計が優先します。

## RU Важные инструкции по технике безопасности

1. Пожалуйста, внимательно прочтите инструкции. Сохраните их в безопасном месте для справки в будущем.
2. Используйте только одобренные изготовителем аксессуары.
3. Правильно установите устройство, следуя инструкциям в разделе о его подключении.
4. Рекомендуется использовать устройство при 0-35°C окружающей среды.
5. Не подвешивайте изделие воздействию дождя или влаги, чтобы снизить риск возникновения пожара или поражения электрическим током.
6. Не используйте устройство рядом с водой. Не погружайте устройство в жидкости и не допускайте их проливание и разбрызгивание на устройство.
7. Не устанавливайте и не применяйте устройство рядом с любыми источниками тепла (например, радиаторами, нагревателями, печами и приборами, выделяющими тепло).
8. Не ставьте на устройство сосуды с жидкостями (например, вазы) и не используйте рядом с устройством источники открытого пламени, например не ставьте на него зажженные свечи.
9. Не перекрывайте вентиляционные отверстия. Не вставляйте посторонние предметы в вентиляционные отверстия или слоты. Это может вызвать возгорание или удар электрическим током.
10. Оставьте достаточно свободного места вокруг устройства для обеспечения хорошей вентиляции (рекомендуется не менее 5 см).
11. Не прилагайте силу при вставке вилок в розетки. Перед подключением проверьте на перекрытие гнезда, на согласованность штыревого разъема с гнездом и на их правильную ориентацию относительно друг друга.
12. Храните аксессуары и запчасти (например, винты) из комплекта поставки вне досягаемости детей, чтобы предотвратить случайное проглатывание.
13. Не открывайте и не снимайте корпус устройства самостоятельно. Это может привести к воздействию опасного напряжения и другим серьезным рискам. Вне зависимости от причины повреждения (например, при поврежденном проводе или вилке, воздействии струй жидкости, попадании внутрь посторонних предметов, после воздействия дождя или влажности, либо после падения и т.д.), ремонт должен немедленно проводиться уполномоченным на это сервисным персоналом.
14. Перед очисткой устройства сухой тканью всегда выключайте его и предварительно извлеките вилку питания.
15. Запрещается использовать для очистки поверхности устройства сильные кислотные, щелочные, спиртовые или другие химические растворители. Для очистки применяйте только нейтральные растворители или чистую воду.



Слишком громкая музыка может повредить слух. Пожалуйста, устанавливайте уровень громкости в безопасном диапазоне.



Утилизация данного изделия. Данная маркировка указывает, что, согласно нормативам ЕС, данное устройство нельзя утилизировать вместе с бытовыми отходами. Для предотвращения возможного загрязнения окружающей среды или нанесения вреда здоровью людей в результате неконтролируемой утилизации, ответственно относитесь к вторичной переработке материальных ресурсов. Верните ненужное устройство в центр сбора отходов или обратитесь в магазин, в котором было приобретено изделие. Там обеспечат его безопасную для окружающей среды утилизацию.



Используйте только одобренные изготовителем или входящие в комплект поставки тележку, подставку, штатив, кронштейн или стол. При перемещении изделия вместе с тележкой соблюдайте осторожность, чтобы избежать травмы при опрокидывании.

## Важные инструкции по технике безопасности

### Предупреждение об электропитании:

1. Для удобства использования установите прибор рядом с розеткой электропитания.
2. Перед использованием убедитесь в согласованности рабочего напряжения с местным электропитанием. Правильное рабочее напряжение можно узнать на этикетке устройства.
3. Во время грозы или если не планируется использовать устройство в течение длительного времени, отключите его от сети электропитания по причинам безопасности.
4. В обычных условиях источник питания может стать горячим. Пожалуйста, обеспечьте хорошую вентиляцию в окружающей области и будьте осторожны.
5. Этикетки предупреждения об опасности на корпусе и внизу устройства и адаптера питания.



Этот символ уведомляет о наличии опасного напряжения без изоляции внутри корпуса устройства, которое может иметь величину, достаточную для поражения людей электрическим током.



Этот символ предупреждает пользователя о запрете разборки корпуса устройства и отсутствии внутри него ремонтируемых пользователем частей. Для ремонта передайте устройство в уполномоченную на это сервисную службу.



Этот символ указывает на использование устройства только в помещениях.



Этот символ отмечает оборудование класса II, т.е. электрическое устройство с двойной изоляцией без требований к заземлению.

Вилка ЭЛЕКТРОПИТАНИЯ служит для отключения устройства, которое после этого остается готовым к работе.

### Для беспроводных устройств:

1. Беспроводные устройства могут генерировать коротковолновые радиочастотные сигналы и создавать помехи обычной работе электронных приборов и медицинского оборудования.
2. Выключите устройство, когда его применение запрещено. Не используйте устройство в медицинских центрах, на воздушных судах, автомобильных заправочных станциях, рядом с автоматическими воротами, автоматическими противопожарными системами и другим автоматическим оборудованием.
3. Не применяйте устройство ближе диапазона в 20 см от электронных стимуляторов сердца. Радиоволны могут влиять на нормальную работу электронных стимуляторов сердца и другое медицинское оборудование.

## Содержимое упаковки



Пульт дистанционного управления (ДУ)

Пассивная колонка

Активная колонка

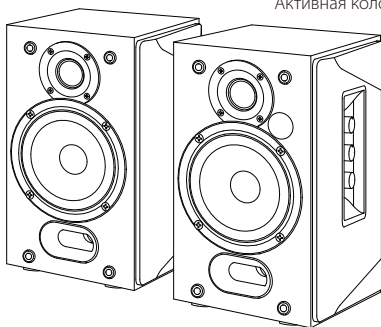

Кабель подключения колонки

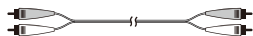

Аудиокабель RCA-RCA

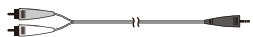

Аудиокабель 3.5мм-RCA

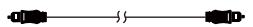

Волоконнооптический аудиокабель



Руководство пользователя

Примечание: Изображение приведено для справки. Конструкция может отличаться.



## Иллюстрации

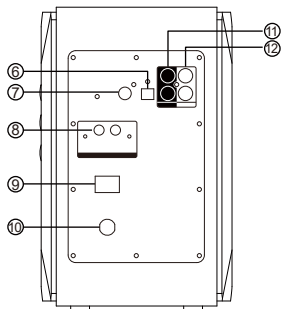
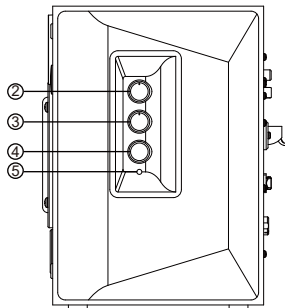
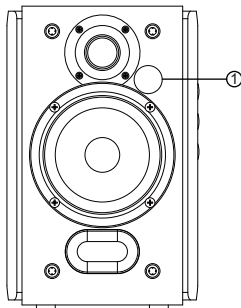

1. Инфракрасный приемник/входной индикатор  
Красный: оптический/коаксиальный режим  
Голубой: режим Bluetooth  
Зеленый: режим линейный вход 1/линейный вход 2
2. Регулятор ВЧ
3. Регулятор НЧ
4. Регулятор общей громкости/переключатель входов  
Нажмите: переключатель режима входа  
(входная линия 1 → входная линия 2 → Оптический →  
Коаксиальный → Bluetooth)  
Нажмите и удерживайте: режим готовности
5. Индикатор питания
6. Оптический вход
7. Коаксиальный вход
8. Подключение к пассивной колонке
9. Переключатель питания
10. Кабель питания
11. Линейный вход 1
12. Линейный вход 2

## Пульт дистанционного управления (ДУ)

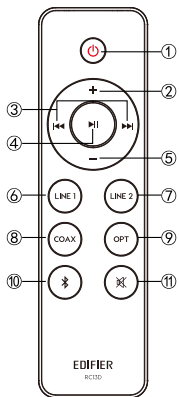

1. Включение/выключение
2. Увеличение громкости
3. Предыдущая запись/следующая запись (режим Bluetooth)
4. Пауза/воспроизведение (режим Bluetooth)
5. Уменьшение громкости
6. Режим линейный вход 1
7. Режим линейный вход 2
8. Коаксиальный режим
9. Оптический режим
10. Режим Bluetooth
11. Выключение звука

Нажмите и удерживайте для отключения Bluetooth

### Установка батареек:

Для открывания отсека для батареек см. рисунок, вставьте батарейку CR 2032 и закройте отсек.

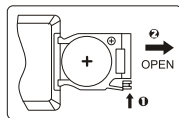

### ПРЕДУПРЕЖДЕНИЕ!

1. Не проглатывать батарейку, Это опасно.
2. Изделие содержит дисковую батарейку. Проглоченная батарейка может вызвать травму или смерть. Не храните новые или старые батарейки в местах, доступных для детей.
3. Если отсек для батареек закрывается неплотно, прекратите использовать пульт ДУ и храните его вне доступа детей.
4. В случае подозрений на проглатывание батарейки немедленно обратитесь к врачу.

### Примечание:

1. Не подвергайте пульт ДУ избыточному нагреву или воздействию влажности.
2. Не заряжайте батарейки.
3. Если изделие не используется длительное время, извлеките из него батарейки.
4. Не подвергайте батарейку сильному нагреву, например, прямой солнечный свет, огонь и т.п.
5. Опасность взрыва при неправильной установке батареек. Заменяйте использованные батарейки только на изделия такого же или аналогичного типа.

## Подключения

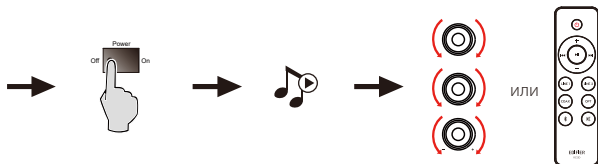
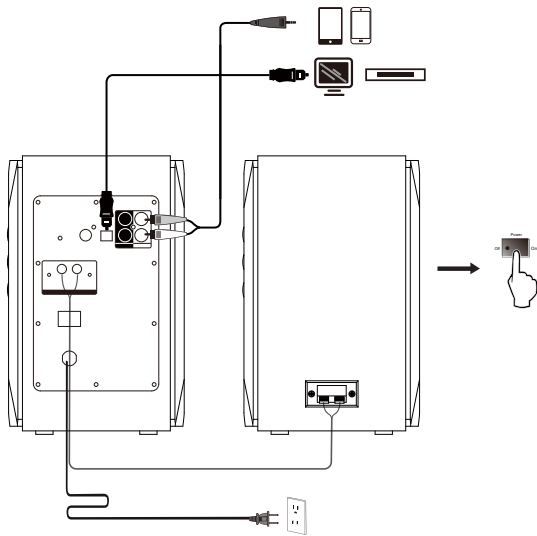

## Режим линейный вход

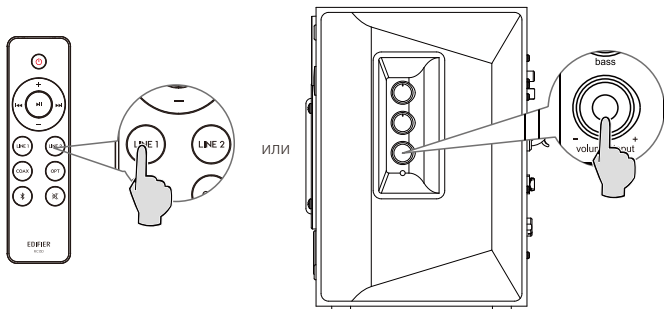

- Нажмите кнопку "LINE1"/"LINE2" на пульте дистанционного управления или нажмите кнопку "volume/input" на боковой панели включенного динамика, чтобы включить режим линейный вход, и загорится зеленый светодиод.
- Подключите источник звука (мобильный телефон, планшет и др.) к входным линейным портам "Line In 1" или "Line In 2" (соблюдайте цветовую маркировку) на задней панели активной колонке с помощью аудиокабеля;
- Включите воспроизведение музыки на подключенном устройстве и отрегулируйте комфортный уровень звучания.

## Оптический/коаксиальный режим

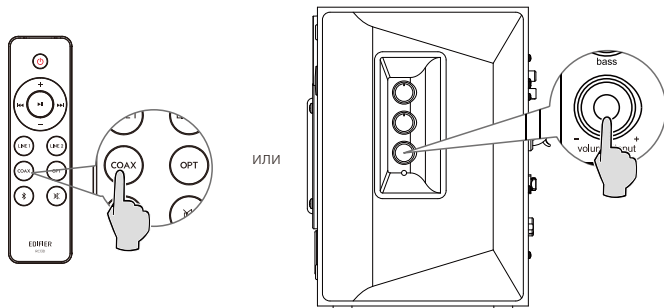

- Нажмите кнопку "COAX"/"OPT" на пульте дистанционного управления или нажмите кнопку "volume/input" на боковой панели включенного динамика, чтобы включить коаксиальный/оптический режим, и загорится красный светодиод.
- Подключите аудиоисточник (телевизионная приставка, проигрыватель Blu-ray и др.) к входному порту "OPT"/"COAX" на задней панели включенного динамика, используя волоконнооптический аудиокабель или коаксиальный кабель (коаксиальный кабель в комплект поставки не входит).
- Включите воспроизведение музыки на подключенном устройстве и отрегулируйте комфортный уровень звучания.

Примечание:

В оптический/коаксиальный режим поддерживаются только стандартные PCM-аудиосигналы (44,1/48 кГц).

## Режим Bluetooth

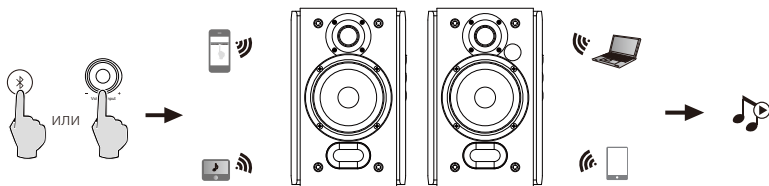

- Нажмите кнопку "Bluetooth" на пульте дистанционного управления или нажмите кнопку "volume/input" на боковой панели включенного динамика, и загорится голубой светодиод.
- Укажите в устройстве Bluetooth поиск и выберите "EDIFIER R1380DB".
- Включите воспроизведение музыки на подключенном устройстве и отрегулируйте комфортный уровень звучания.
- Чтобы отключить Bluetooth, нажмите кнопку "Bluetooth" и удерживайте ее в течение двух секунд.

### Примечание:

- Для использования всех функций Bluetooth данного устройства, пожалуйста, обеспечьте в подключаемом мобильном устройстве поддержку профиля A2DP (Advanced Audio Distribution Profile (расширенный профиль распространения аудио)).
- Подключение и совместимость по Bluetooth может отличаться в разных звуковых устройствах в зависимости от версий программного обеспечения в них.
- PIN-код "0000", если требуется.

## Характеристики

Выходная мощность: 21 Вт+21 Вт

Частотный диапазон: 55 Гц-20 кГц

Звуковой вход: Оптический, Коаксиальный, Линейный вход, Bluetooth

## Поиск и устранение неисправностей

### Устранение

- Проверьте, включен ли динамик.
- Попробуйте увеличить громкость с помощью главного регулятора или на пульте ДУ.
- Убедитесь, что аудиокабели подключены правильно, и в звуковых колонках правильно выбран вход.
- Проверьте сигнал на выходе источника звука.

### Не удается подключиться по Bluetooth

- Убедитесь, что колонка переключена на вход Bluetooth, поскольку в других входных режимах невозможно создание пары или подключение по Bluetooth. Отключитесь от Bluetooth-устройства нажав и удерживая кнопку "⌘" в режиме Bluetooth, затем повторите попытку.
- Рабочий диапазон передачи по Bluetooth составляет 10 метров, поэтому работайте только в этом диапазоне.
- Попробуйте подключить другое устройство Bluetooth.

### Колонка R1380DB не включается

- Убедитесь, что колонка подключена к сети электропитания, и что розетка сети включена.

### Помехи от динамиков

- Колонки фирмы EDIFIER генерируют небольшие помехи, в то время как фоновые помехи некоторых аудио устройств являются очень большими. Отсоедините аудио кабели и увеличьте громкость, если на расстоянии 1 м из динамика ничего не слышно, значит у этого изделия нет проблем.

Дополнительные сведения о EDIFIER см. на веб-сайте [www.edifier.com](http://www.edifier.com)

Для запросов к EDIFIER по гарантийным обязательствам посетите страницу соответствующей страны на [www.edifier.com](http://www.edifier.com) и ознакомьтесь с разделом гарантийных обязательств.

США и Канада: [service@edifier.ca](mailto:service@edifier.ca)

Южная Америка: Информацию о местных представительствах см. на веб-сайте [www.edifier.com](http://www.edifier.com) (английский язык) или [www.edifierla.com](http://www.edifierla.com) (испанский/португальский язык).





@Edifierglobal



@Edifier\_Global



@Edifier\_Global

Модель: EDF100035

Edifier International Limited  
P.O. Box 6264  
General Post Office  
Hong Kong (Гонконг)

Тел.: +852 2522 6989  
Факс: +852 2522 1989  
www.edifier.com

© Edifier International Limited, 2021 г. Все права защищены.  
Напечатано в Китае

**ПРИМЕЧАНИЕ.**

Вследствие усовершенствования и модернизации системы информация, представленная в данном руководстве, может быть изменена без предварительного уведомления.  
Продукция EDIFIER настраивается для различных областей применения. Изображения и иллюстрации в настоящем руководстве могут немного отличаться от реальных изделий. В случае различий приоритет отдается реальному изделию.

Declaration for EU

Frequency Band: 2.402GHz ~ 2.480GHz

RF Power output:  $\leq 20$  dBm (EIRP)

There is no restriction of use.

FCC ID: Z9G-EDF124

IC: 10004A-EDF124



The Bluetooth® word mark and logos are registered trademarks owned by Bluetooth SIG, Inc. and any use of such marks by EDIFIER is under license. Other trademarks and trade names are those of their respective owners.



Qualcomm®  
aptX™ HD

Qualcomm aptX is a product of Qualcomm Technologies, Inc. and/or its subsidiaries.

Qualcomm is a trademark of Qualcomm Incorporated, registered in the United States and other countries.

aptX is a trademark of Qualcomm Technologies International, Ltd., registered in the United States and other countries.