

R1580MB

Multimedia Speaker

— Manual —

EN Important safety instruction

- Please read the instructions carefully. Keep it in safe place for future reference.
- Use only accessories approved by the manufacturer.
- Install the instrument properly by following the instructions in the device connection section.
- Using the product in a 0-35°C environment is recommended. Shipping and storing the product in a 0-35°C environment is recommended.
- To reduce the risk of fire and electric shock, do not expose the product to rain or moisture.
- Do not use this product near water. Do not immerge the product into any liquid or have it exposed to dripping or splashing.
- Do not install or use this product near any heat source (e.g. radiator, heater, stove, or other devices that generate heat).
- Do not place any object filled with liquids, such as vases on the product; neither should any open fire, such as lighted candles be placed on the product.
- Do not block any ventilation openings. Do not insert any object into ventilation openings or slots. It may cause fire or electric shock.
- Keep sufficient clearance around the product to maintain good ventilation (minimum 5cm is recommended).
- Do not force a plug into the jack. Before connection, check for blockage in the jack and whether the plug matches the jack and is oriented to the right direction.
- Keep the provided accessories and parts (such as screws) away from children to prevent from being swallowed by mistake.
- Do not open or remove the housing yourself. It may expose you to dangerous voltage or other hazardous risks. Regardless the cause of damage (such as damaged wire or plug, exposure to liquid splash or foreign object falling in, exposure to rain or moisture, product not working or being dropped, etc.), the repair has to be performed by an authorized service professional immediately.
- Before cleaning the product with dry cloth, always turn off the product and disconnect the power plug first.
- Never use strong acid, alkali, gasoline, alcohol, or other chemical solvents to clean the product surface. Use only neutral solvent or clear water for cleaning.
- The product must be used at an altitude of lower than 2000m.

- Excessively loud music may lead to hearing loss. Please keep the volume in a safe range.
- Correct Disposal of this product. This marking indicates that this product should not be disposed with other household wastes throughout the EU. To prevent possible harm to the environment or human health from uncontrolled wastes disposal, recycle it responsibly to promote the sustainable reuse of material resources. To return your used device, please use the return and collection systems or contact the retailer where the product was purchased. They can take this product for environmental safe recycling.
- Use only with the cart, stand, tripod, bracket, or table specified by the manufacturer, or sold with the apparatus. When a cart is used, use caution when moving the cart/apparatus combination to avoid injury from tip-over.

Power warning:
 1. Place the product near the power outlet for easy use.
 2. Before use, make sure that the operating voltage is the same as your local power supply. Correct operating voltage can be found on the product plate.
 3. For safety purpose, unplug the product during lightning storms or when unused for extended periods of time.
 4. Under normal conditions, the power supply may get hot. Please keep good ventilation in the area and exercise caution.
 5. Product nameplate and safety warning labels on the housing or bottom of the product or power adaptor.

This symbol is to alert the user to the presence of un-insulated dangerous voltage within the product's enclosure that may be of sufficient magnitude to constitute a risk of electric shock to persons.

This symbol is to warn the user not to disassemble the enclosure of the product and there is no user-replaceable part inside. Take the product to an authorized service center for repair.

This symbol indicates that the product is for indoor use only.

This symbol indicates that the product is a CLASS II or double insulated electrical device with no earth requirement.

The MAINS plug is used as the disconnect device, the disconnect device shall remain readily operable.

For wireless product:
 1. Wireless product may generate shortwave radio frequencies and interfere with the normal use of other electronic devices or medical equipment.
 2. Turn off the product when it's disallowed. Do not use the product in medical facilities, on airplane, at gas stations, near automatic gates, automatic fire alarm system or other automated devices.
 3. Do not use the product in the vicinity of a pacemaker within a 20cm range. The radio waves may affect the normal operation of the pacemaker or other medical devices.

English

What's in the box

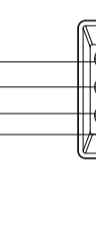
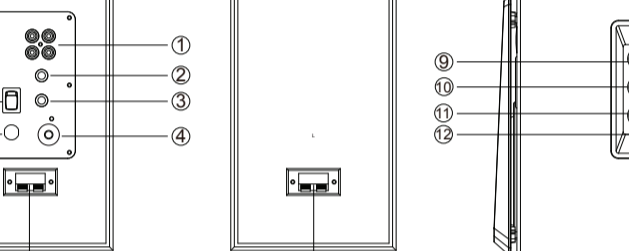

Note: Images are for illustrative purposes only and may differ from the actual product.

English

Speaker controls

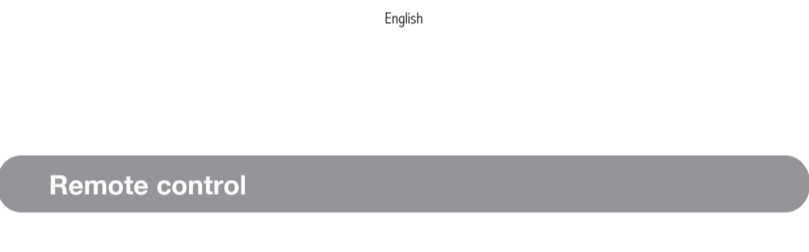

1. PC/AUX input
2. MIC1 input
3. MIC2 input
4. Bass control
5. Power switch
6. Power cable
7. Passive speaker output
8. Active speaker input
9. Microphone volume adjustment
10. PC/AUX/Bluetooth gain control
11. Master volume knob:
Press input audio mode selection
Press and hold to disconnect Bluetooth in Bluetooth mode; enter standby in all other modes
12. Power indicator
Green: AUX/PC mode
Blue: Bluetooth mode

English

Remote control

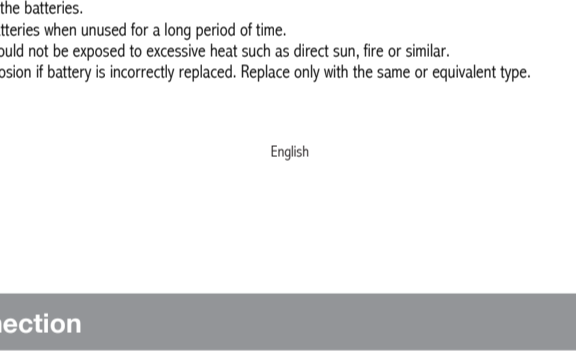

- ON/standby
- Volume increase (+)
- Volume decrease (-)
- Previous track (in Bluetooth mode)
- Play/pause (for Bluetooth mode)
- Press: Bluetooth
- Press and hold: Disconnect Bluetooth
- PC/AUX input
- Next track (in Bluetooth mode)
- Mute/un-mute

Battery loading:
 Please refer to the illustration to open the battery compartment, insert the CR2025 battery and close the compartment.

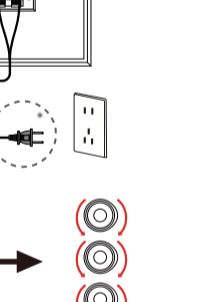

- WARNING!**
- 1. Don't swallow the battery; danger of chemical burn.
- 2. The product includes a button cell. Swallowing this battery may lead to injury or death. Do not place the new or old battery where children can get to it.
- 3. Don't use the product if the battery cover is missing or not closed, and keep the remote inaccessible to children.
- 4. Please go to the hospital immediately if the battery is swallowed.

- Note:
1. Do not place the remote control in places that are hot and humid.
 2. Do not charge the batteries.
 3. Remove the batteries when unused for a long period of time.
 4. The battery should not be exposed to excessive heat such as direct sun, fire or similar.
 5. Danger of explosion if battery is incorrectly replaced. Replace only with the same or equivalent type.

English

Connection

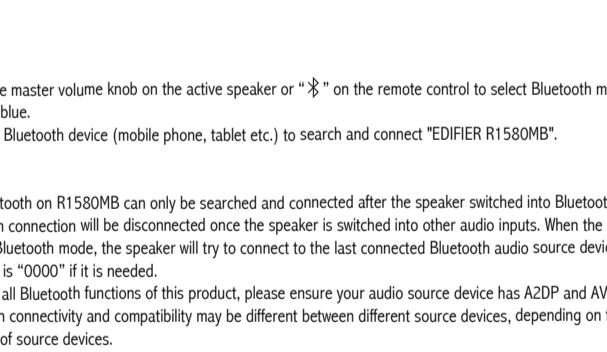

* This plug type is meant for illustration purpose only.



1. Connect the speakers with the speaker connecting cable.
2. Connect audio source (mobile phone, tablet etc.) to PC IN/AUX IN input on the active speaker rear panel using the included audio cable, LED indicator will turn green.
3. Connect to power source and turn on the speaker, power indicator is lit.
4. Play music and adjust volume to a comfortable level.
5. R1580MB can be connected to microphone. Insert microphone into MIC1/MIC2 input on the active speaker rear panel and adjust the volume with MIC volume adjustment knob.

English

Bluetooth operation

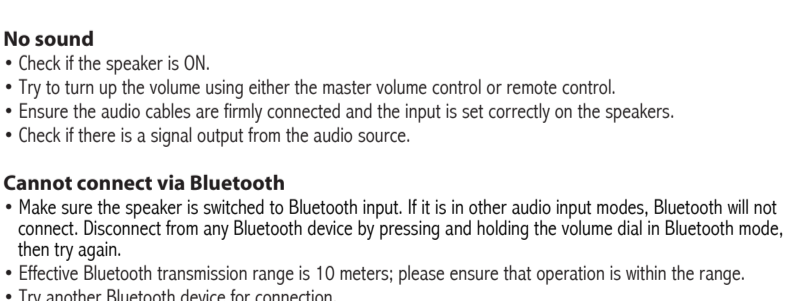

1. Press the master volume knob on the active speaker or "⏻" on the remote control to select Bluetooth mode, LED indicator will turn blue.
2. Set your Bluetooth device (mobile phone, tablet etc.) to search and connect "EDIFIER R1580MB".

- Note:
- The Bluetooth on R1580MB can only be searched and connected after the speaker switched into Bluetooth mode. The existing Bluetooth connection will be disconnected once the speaker is switched into other audio inputs. When the speaker is switched back to Bluetooth mode, the speaker will try to connect to the last connected Bluetooth audio source device.
 - Pin code is "0000" if it is needed.
 - To enjoy all Bluetooth functions of this product, please ensure your audio source device has A2DP and AVRCP profile.
 - Bluetooth connectivity and compatibility may be different between different source devices, depending on the software versions of source devices.

English

Specifications

Power output:	R/L: 21W+21W
Frequency response:	55Hz~20KHz
Microphone dynamic range:	-50~30dBV
Input type:	AUX/PC/Bluetooth

Declaration for EU
 Frequency Band: 2.402GHz ~ 2.480GHz
 RF Power Output: ≤ 13 dBm (EIRP)
 There is no restriction of use.

English

Troubleshooting

- No sound**
- Check if the speaker is ON.
- Try to turn up the volume using either the master volume control or remote control.
- Ensure the audio cables are firmly connected and the input is set correctly on the speakers.
- Check if there is a signal output from the audio source.

- Cannot connect via Bluetooth**
- Make sure the speaker is switched to Bluetooth by input. If it is in other audio input modes, Bluetooth will not connect. Disconnect from any Bluetooth device by pressing and holding the volume dial in Bluetooth mode, then try again.
- Effective Bluetooth transmission range is 10 meters; please ensure that operation is within the range.
- Try another Bluetooth device for connection.

- The R1580MB does not turn on**
- Check if main power is connected, or if the wall outlet is switched on.

- Noise coming from speakers**
- EDIFIER unplugs generate little noise, while the background noise of some audio devices are too high. Please unplug audio cables and turn the volume up, if no sound can be heard at 1 meter away from the speaker, then there is no problem with this product.

To learn more about EDIFIER, please visit www.edifier.com
 For EDIFIER warranty queries, please visit the relevant country page on www.edifier.com and review the section titled Warranty Terms.
 USA and Canada: service@edifier.ca
 South America: please visit www.edifier.com (English) or www.edifierla.com (Spanish/Portuguese) for local contact information.

English

For more information, please visit our website:

@Edifierglobal @Edifier_Global @Edifier_Global

Model: EDF100048

Edifier International Limited
 P.O. Box 6264
 General Post Office
 Hong Kong

Tel: +852 2522 6989
 Fax: +852 2522 1989
www.edifier.com

© 2022 Edifier International Limited. All rights reserved.
 Printed in China

NOTICE:
 For the need of technical improvement and system upgrade, information contained herein may be subject to change from time to time without prior notice.
 Products of EDIFIER will be customized for different applications. Pictures and illustrations shown on this manual may be slightly different from actual product. If any difference is found, the actual product prevails.

FR Consignes de sécurité importantes

- Lisez toutes ces instructions avec attention. Conservez-les avec soin pour référence future.
- N'utilisez que les pièces et accessoires certifiés par le fabricant.
- Installez le produit correctement en suivant les instructions données dans la section concernant la connexion du dispositif.
- Le produit est conçu pour une utilisation en environnement de température situé entre 0 et 35°C. Il est recommandé de transporter et de stocker le produit sous une température comprise entre 0 et 35°C.
- Pour réduire le risque d'incendie ou d'électrocution, ne pas exposer le produit à la pluie ou à l'humidité.
- Ne pas utiliser cet appareil à proximité de l'eau. Ne pas immerger le produit dans l'eau ni l'exposer à des éclaboussures ou à des écoulements.
- Ne pas installer ni utiliser ce produit à proximité d'une source de chaleur (par ex. un radiateur, un chauffe-eau, un four ou tout autre appareil produisant de la chaleur).
- Ne pas poser d'objet rempli d'eau, comme un vase sur le produit. Ne pas y déposer de source de flamme nue, comme une bougie.
- Ne pas obstruer les ouvertures d'aération. Ne pas insérer d'objet dans une ouverture de l'appareil. Ceci pourrait entraîner des incendies ou des électrocutions.
- Veillez à conserver un espace libre sur tout le pourtour de l'appareil pour garantir une aération correcte (un espace de 5 centimètres est recommandé).
- Ne jamais forcer pour insérer une prise. Avant de brancher un câble, assurez-vous que le port sur l'appareil est libre de toute obstruction et que la prise correspond bien au type de port.
- Conservez les accessoires et les pièces (comme les vis) hors de portée des enfants, pour éviter qu'ils ne les avalent.
- Ne jamais ouvrir ni retirer le boîtier de l'appareil. L'ouverture ou le retrait du boîtier peut vous exposer à des tensions dangereuses et d'autres dangers. Quelle que soit la cause du dommage (un câble ou une prise endommagée, la mise en contact avec de l'eau, la pluie ou de l'humidité, une chute ou une défaillance de source inconnue), toute réparation doit être effectuée aussitôt que possible, par le personnel agréé.
- Avant de nettoyer le produit avec un tissu sec, toujours éteindre le produit et débrancher d'abord la fiche électrique.
- Ne jamais utiliser d'acide puissant, de produits alcalis, d'essence, d'alcool ou un autre dissolvant chimique pour en nettoyer la surface. Utilisez uniquement un dissolvant neutre ou de l'eau claire pour le nettoyage.
- Le produit est conçu pour être utilisé à une altitude de moins de 2000 mètres.



L'écoute de musique à volume extrême de manière prolongée peut affecter l'audition de l'utilisateur. Veillez à régler le volume à un niveau adéquat.



Élimination correcte de ce produit. Ce symbole avise qu'en Europe, ce produit ne doit pas être éliminé avec les autres déchets ménagers. Recyclez-le de manière responsable pour promouvoir la réutilisation durable des ressources matérielles et éviter tout risque pour l'environnement ou la santé résultant d'une élimination non contrôlée des déchets. Pour retourner le produit usagé, utilisez les points de retour et de collecte ou contactez le vendeur du produit qui peut prendre en charge ce produit pour un recyclage respectueux de l'environnement.



N'utiliser qu'avec le panier, le support, le trépied, le crochet ou la table stipulés par le fabricant ou vendus avec l'appareil. Faire attention lors du déplacement d'un panier/appareil combiné afin d'éviter des blessures en cas de renversement si un panier est utilisé.

Avertissement sur l'alimentation électrique:

- Placez le produit à proximité de la prise électrique pour une utilisation facile.
- Avant utilisation, assurez-vous que le voltage délivré par la prise murale soit bien compatible avec le produit. Vous pouvez consulter les informations de voltage sur l'étiquette présente sur le produit.
- Pour des raisons de sécurité, débranchez l'appareil pendant les orages ou lors des périodes d'inutilisation prolongées.
- L'alimentation peut chauffer en cours d'utilisation normale. Veillez à ce que le lieu d'utilisation soit correctement ventilé et surveillez le produit.
- L'étiquette du nom du produit et les étiquettes de sécurité sont situées sur le boîtier, sous le produit ou sur l'adaptateur secteur.



Ce symbole indique à l'utilisateur la présence de voltage dangereux non isolé à l'intérieur de l'appareil, qui pourrait être suffisant pour constituer un risque d'électrocution.



Ce symbole est présent pour indiquer que le produit ne doit pas être ouvert et qu'il ne contient aucun composant remplaçable par l'utilisateur. En cas de besoin de réparation, apportez le produit au centre de service agréé.



Ce symbole indique que le produit doit être utilisé uniquement en intérieur.



Ce symbole indique que le produit est de CLASSE II, autrement dit à double isolation électrique et qu'il ne nécessite donc pas de mise à la terre.

Lors de l'utilisation d'une prise au RESEAU ELECTRIQUE ou d'un coupleur comme dispositif de déconnexion ; ce dernier sera maintenu opérationnel.

Les produits sans fils:

- Les hauts-parleurs sans fils peuvent émettre des fréquences radio susceptibles d'interférer avec le bon fonctionnement normal des appareils électroniques et des équipements médicaux.
- Éteignez le produit lorsque cela est requis. Ne pas utiliser le produit dans des centres médicaux, à bord d'un avion, dans les stations-service, à proximité d'un portail automatique, d'une alarme incendie ou de tout autre appareil automatisé.
- Ne pas approcher le produit à moins de 20 centimètres d'un stimulateur cardiaque. Les ondes radio peuvent interférer avec le fonctionnement normal du stimulateur ou d'autres équipements médicaux.

Français

Contenu du produit

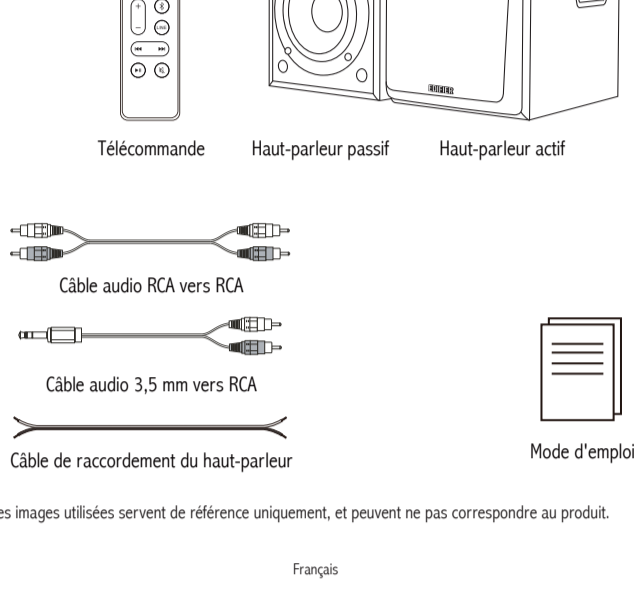

Remarque: Les images utilisées servent de référence uniquement, et peuvent ne pas correspondre au produit.

Français

Commande du haut-parleur

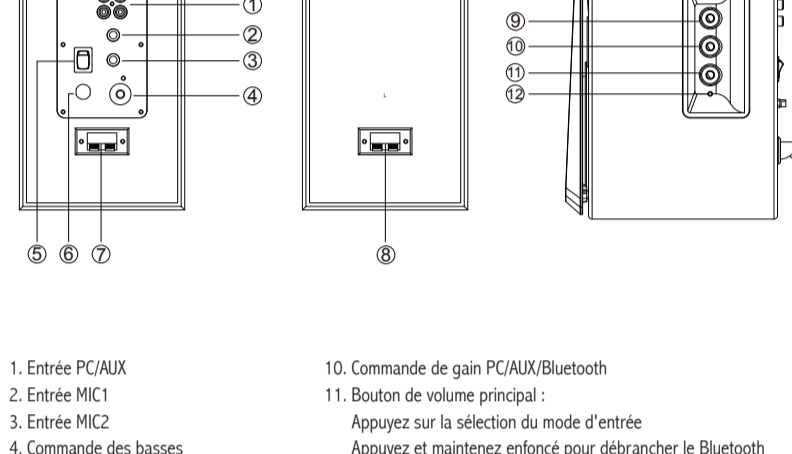

- Entrée PC/AUX
- Entrée MIC1
- Entrée MIC2
- Commande des basses
- Interrupteur marche/arrêt
- Cordon d'alimentation
- Sortie de haut-parleur passif
- Entrée de haut-parleur actif
- Réglage du volume du microphone
- Commande de gain PC/AUX/Bluetooth
- Bouton de volume principal : Appuyez sur la sélection du mode d'entrée Appuyez et maintenez enfoncé pour débrancher le Bluetooth en mode Bluetooth ; saisissez standby dans tous les autres modes
- Témoin d'alimentation Vert : Mode AUX/PC Bleu : Mode Bluetooth

Français

Télécommande

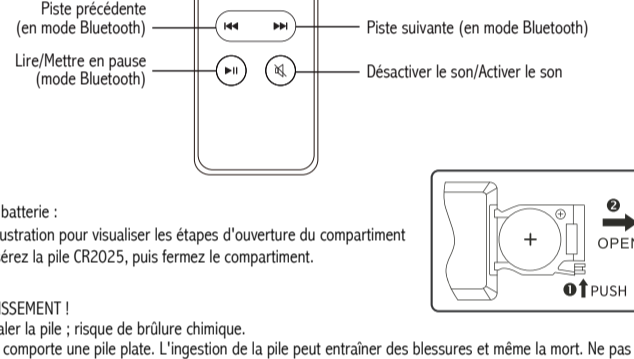

Charge de la batterie : Consultez l'illustration pour visualiser les étapes d'ouverture du compartiment de la pile, insérez la pile CR2025, puis fermez le compartiment.



- AVERTISSEMENT !**
- Ne pas avaler la pile ; risque de brûlure chimique.
 - Le produit comporte une pile plate. L'ingestion de la pile peut entraîner des blessures et même la mort. Ne pas placer une pile neuve ou usagée à portée des enfants.
 - Ne pas utiliser le produit si le cache de pile est manquant ou n'est pas fermé, et garder la télécommande hors de portée des enfants.
 - Rendez-vous immédiatement à l'hôpital en cas d'ingestion de la pile.

Remarque :
1. Ne placez pas la télécommande dans des endroits chauds et humides.
2. Ne pas recharger la pile.
3. Enlevez la pile lorsqu'elle n'est pas utilisée pendant une longue période de temps.
4. Ne pas exposer la pile à une température excessive, comme la lumière directe du soleil, un feu ou autre source de chaleur.
5. Risque d'explosion si la pile est remplacée par une mauvaise pile. Ne remplacez une pile que par une pile du même type ou de type équivalent.

Français

Connexions

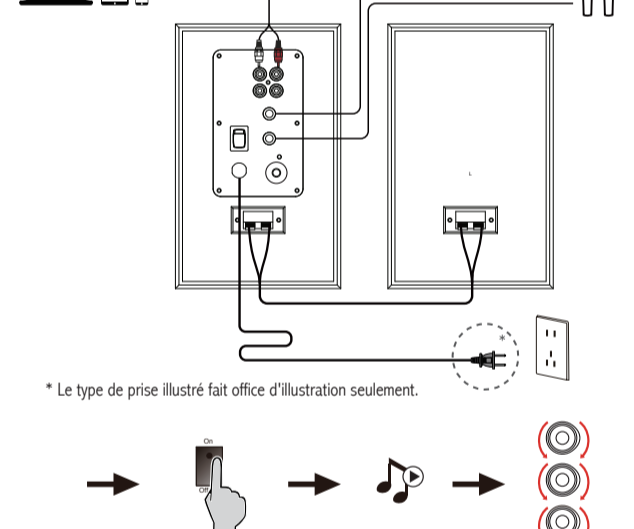



* Le type de prise illustré fait office d'illustration seulement.

- Branchez les haut-parleurs grâce au câble de raccordement de haut-parleur.
- Connecter une source audio (téléphone mobile, tablette, etc.) à une entrée PC IN/AUX IN sur le panneau arrière haut-parleur actif à l'aide du câble audio fourni, indicateur LED s'allume en vert.
- Connecter à la source d'alimentation et mettre le haut-parleur sous tension, le témoin d'alimentation s'allume.
- Écoutez la musique et réglez le volume à un niveau raisonnable.
- Le R1580MB peut être connecté au microphone. Insérez le microphone dans l'entrée MIC1/MIC2 sur le panneau arrière du haut-parleur actif et réglez le volume avec le bouton de réglage du volume MIC.

Français

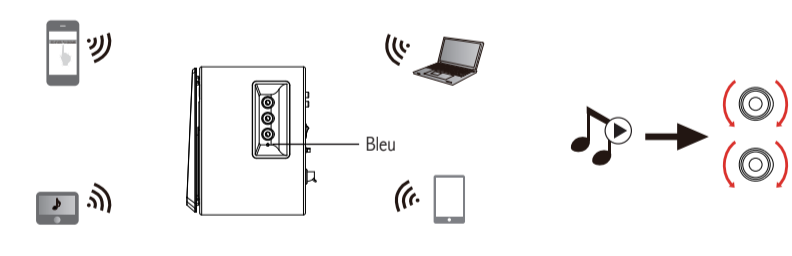
Utilisation du Bluetooth



- Appuyez sur le bouton de volume principal sur le haut-parleur actif ou «» sur la télécommande pour sélectionner le mode Bluetooth, le voyant LED s'allume en bleu.
- Activez votre périphérique (téléphone mobile, tablette etc.) pour rechercher et sélectionner « EDIFIER R1580MB ».

Remarque :

- Le Bluetooth sur le R1580MB ne peut être détecté et connecté que lorsque le haut-parleur est activé en mode Bluetooth. La connexion Bluetooth existante sera déconnectée une fois que le haut-parleur est activé dans d'autres entrées audio. Lorsque le haut-parleur est activé en mode Bluetooth, le haut-parleur tentera de se connecter au dernier périphérique source audio Bluetooth connecté.
- Le code PIN est « 0000 » si nécessaire.
- Pour profiter de toutes les fonctions Bluetooth de ce produit, veuillez vous assurer que votre périphérique audio source a un profil A2DP et AVRCP.
- La connectivité et la compatibilité Bluetooth peuvent être différentes selon les différents périphériques source, selon les versions des logiciels des périphériques source.

Français

Caractéristiques techniques

Puissance de sortie:	D/G: 21W+21W
Réponse en fréquence:	55Hz~20KHz
Plage dynamique du microphone:	-50~30dBV
Type d'entrée:	AUX/PC/Bluetooth

Déclaration pour l'UE

Bande de Fréquence: 2.402GHz ~ 2.480GHz
Puissance de Sortie RF: ≤ 13 dBm (EIRP)
Il n'y a aucune restriction d'utilisation.

Français

Dépannage

Pas de son

- Vérifiez que le haut-parleur est allumé.
- Essayez de monter le volume en utilisant le réglage de volume principal ou la télécommande.
- Vérifiez que les câbles audio sont bien connectés et que l'entrée est correctement réglée sur les haut-parleurs.
- Vérifiez s'il y a une sortie de signal provenant de la source audio.

Connexion par Bluetooth impossible

- Veillez à ce que la fonction Bluetooth soit activée et compatible avec vos appareils Bluetooth. Déconnectez de tous dispositifs Bluetooth en maintenant le bouton du volume enfoncé en mode Bluetooth, puis ré-essayez d'appairer.
- La distance de transmission effective Bluetooth est de 10 mètres, veillez à ce que l'appareil est à portée.
- Essayez de connecter un autre appareil Bluetooth.

Impossible de démarrer le R1580MB

- Vérifiez si l'alimentation principale est connectée ou si la prise secteur est active.

Bruit provenant des hauts-parleurs

- Les hauts-parleurs d'EDIFIER émettent peu de bruit, tandis que le bruit de fond de certains dispositifs audio est trop élevé. Veuillez débrancher les câbles audios et augmentez le volume. Si vous ne pouvez pas entendre les hauts-parleurs en vous tenant à 1 mètre d'eux, alors il y a un problème avec ce produit.

Pour en savoir plus sur EDIFIER, visitez www.edifier.com

Pour des demandes relatives à la garantie d'EDIFIER, visitez la page pour votre pays sur www.edifier.com et lisez la section intitulée Modalités de garantie.

États-Unis et Canada: service@edifier.ca

Amérique du Sud: Visitez www.edifier.com (anglais) ou www.edifierla.com (espagnol/portugais) pour les coordonnées locales.

Français

Pour plus d'informations, consultez notre site web:

www.edifier.com



@Edifierglobal



@Edifier_Global



@Edifier_Global

Modèle: EDF100048

Edifier International Limited
P.O. Box 6264
General Post Office
Hong Kong

Tél.: +852 2522 6989
Fax: +852 2522 1989
www.edifier.com

© 2022 Edifier International Limited. Tous droits réservés.
Imprimé en Chine

AVIS:

Pour les besoins du progrès technique et la mise à niveau du système, les informations contenues dans ce document peuvent être sujettes à changements à tout moment sans préavis.

Les produits d'EDIFIER seront modifiés pour certaines applications. Les photos, illustrations et spécifications montrées ici peuvent être légèrement différentes du produit réel. Si aucune différence n'est trouvée, le produit réel prévaut.

ES Importantes instrucciones sobre seguridad

- Lea atentamente las instrucciones. Consérvelas en un lugar seguro como referencia en el futuro.
- Utilice únicamente accesorios aprobados por el fabricante.
- Instale correctamente el instrumento siguiendo las instrucciones en la sección de conexión del dispositivo.
- Se recomienda usar el producto en un entorno de 0-35°C. Se recomienda el transporte y almacenamiento del producto en un entorno de 0-35°C.
- Para reducir el riesgo de incendio o electrocución, no exponer el producto a la lluvia ni la humedad.
- No use este producto cerca del agua. No sumerja el producto en ningún líquido ni lo exponga a goteo ni salpicaduras.
- No instale ni use este producto cerca de fuentes de calor (como radiadores, estufas, fogones u otros dispositivos que generen calor).
- No ponga objetos llenos de líquido, como jarrones, sobre el producto, ni coloque llama abierta, como velas encendidas, sobre el producto.
- No obstruya los orificios de ventilación. No introduzca ningún objeto en las ranuras u orificios de ventilación.
- Puede causar incendio o electrocución. Mantenga un espacio suficiente alrededor del producto para proporcionar una buena ventilación (se recomienda un mínimo de 5 cm).
- No fuerce el conector en la toma. Antes de conectar, compruebe si existen obstrucciones en la toma y si el conector coincide con ella y está orientada correctamente.
- Mantenga los accesorios y piezas (como los tornillos) alejados de los niños para evitar que los traguen accidentalmente.
- No abra ni retire la carcasa usted mismo. Podría exponerse a tensión peligrosa u otros riesgos. Indistintamente de la causa de los daños (como un cable o conector dañado, exposición a salpicaduras, entrada de objetos extraños, exposición a la lluvia o la humedad, producto inoperativo o caída, etc.), la reparación debe ser realizada por un profesional de servicio autorizado de inmediato.
- Antes de limpiar el producto con una gamuza seca, apáguelo y desconecte el enchufe.
- No use nunca ácidos fuertes, alcaloides, gasolina, alcohol ni otros disolventes químicos para limpiar la superficie del producto. Utilice solamente un solvente neutro o agua limpia para limpiar.
- El producto debe usarse a una altitud inferior a 2000 m.

 La música excesivamente alta puede provocar pérdida de audición. Mantenga el volumen en una gama segura.

 Elimine este producto adecuadamente. No deseche el producto con residuos domésticos. Para evitar que la eliminación incontrolada de residuos contamine el entorno natural o dañe la salud humana, es necesario un reciclaje adecuado de este producto. Para garantizar el reciclaje de los recursos, deseche el producto en sus instalaciones de reciclaje locales o centros de recogida designados, o contacte con su vendedor local para obtener información.

 Utilice sólo con el carrito, el estante, el trípode, el soporte o con la mesa especificados por el fabricante, o vendidos con el aparato. Cuando se utiliza un carrito, tenga precaución al mover la combinación carrito/aparato para evitar daños por vuelco.

Advertencia de alimentación:

1. Coloque el producto cerca de la toma de corriente de manera que se pueda manejar fácilmente.
2. Antes del uso, asegúrese de que la tensión operativa sea idéntica a su alimentación local. Puede encontrar la tensión operativa correcta en la placa del producto.
3. Por motivos de seguridad, desconecte el producto durante tormentas o cuando no lo vaya a usar durante un tiempo prolongado.
4. En condiciones normales la alimentación puede calentarse. Mantenga una buena ventilación en la zona y tenga cuidado.
5. Placa identificadora y etiquetas de advertencias de seguridad en el chasis o la parte inferior del producto o adaptador de alimentación.

 Este símbolo advierte al usuario de la presencia de tensión peligrosa no aislada en el interior de la carcasa del producto que puede tener la magnitud suficiente para constituir un riesgo de electrocución a personas.

 Este símbolo advierte al usuario que no desmonte la carcasa del producto, y que no existen piezas sustituibles por el usuario en su interior. Lleve el producto a un centro de servicio autorizado para su reparación.

 Este símbolo indica que el producto solamente ha sido diseñado para uso en interiores.

 Este símbolo indica que el producto es un dispositivo eléctrico de CLASE II o doble aislamiento sin necesidad de conexión a tierra.

El enchufe de la RED o el adaptador del aparato se utiliza como dispositivo de desconexión, el dispositivo de desconexión quedará fácilmente operativo.

Producto inalámbrico:

1. Un producto inalámbrico puede generar frecuencias de radio de onda corta e interferir con el uso normal de otros dispositivos electrónicos o equipamiento médico.
2. Apague el producto si está prohibido. No use el producto en instalaciones médicas, aviones, gasolineras, cerca de puertas automáticas, sistemas de alarma contra incendios automáticos u otros dispositivos automatizados.
3. No use el producto cerca de marcapasos, a menos de 20 cm. Las ondas de radio pueden afectar al funcionamiento normal del marcapasos u otros dispositivos médicos.

Español

Contenido de la caja

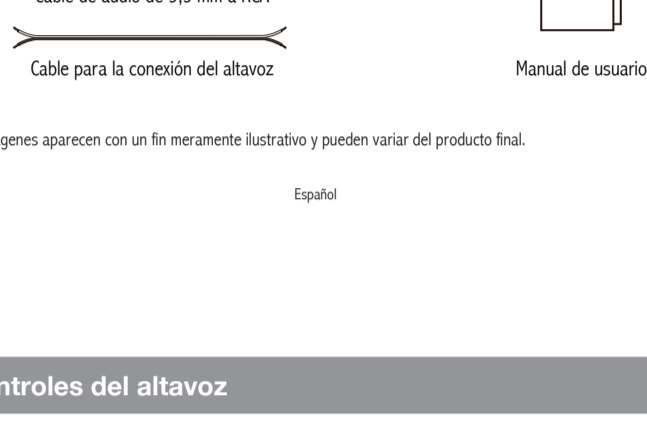

Nota: Las imágenes aparecen con un fin meramente ilustrativo y pueden variar del producto final.

Español

Controles del altavoz

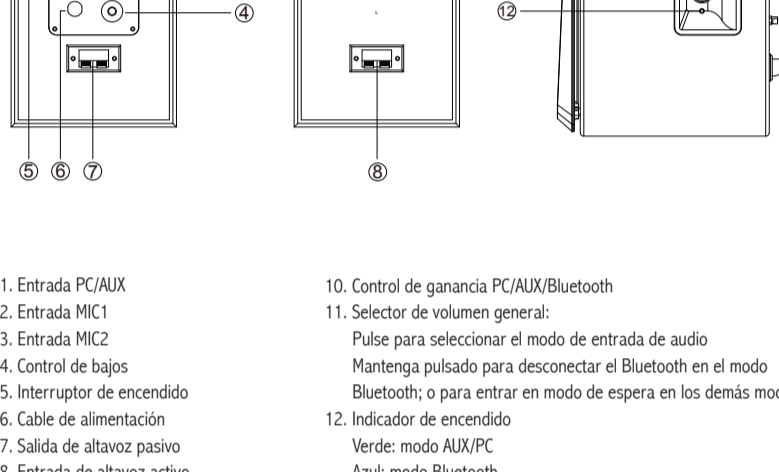

1. Entrada PC/AUX
2. Entrada MIC1
3. Entrada MIC2
4. Control de bajos
5. Interruptor de encendido
6. Cable de alimentación
7. Salida de altavoz pasivo
8. Entrada de altavoz activo
9. Ajuste de volumen del micrófono
10. Control de ganancia PC/AUX/Bluetooth
11. Selector de volumen general:
Pulse para seleccionar el modo de entrada de audio
Mantenga pulsado para desconectar el Bluetooth en el modo Bluetooth; o para entrar en modo de espera en los demás modos
12. Indicador de encendido
Verde: modo AUX/PC
Azul: modo Bluetooth

Español

Mando a distancia

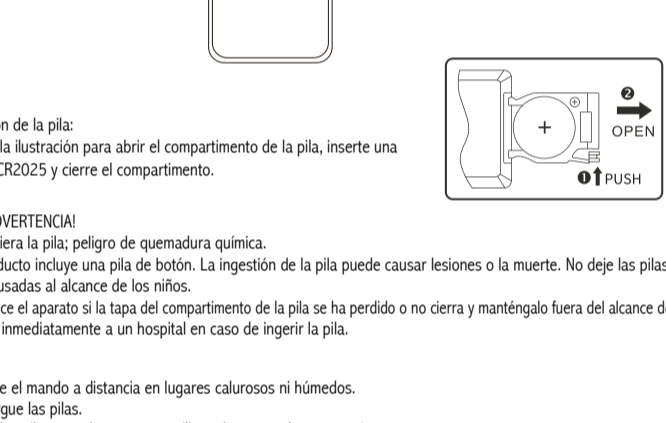

Colocación de la pila:
Consulte la ilustración para abrir el compartimento de la pila, inserte una pila tipo CR2025 y cierre el compartimento.

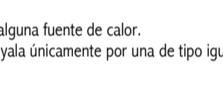

¡ADVERTENCIA!

1. No ingiera la pila; peligro de quemadura química.
2. El producto incluye una pila de botón. La ingestión de la pila puede causar lesiones o la muerte. No deje las pilas nuevas ni las usadas al alcance de los niños.
3. No utilice el aparato si la tapa del compartimento de la pila se ha perdido o no cierra y manténgalo fuera del alcance de los niños.
4. Acuda inmediatamente a un hospital en caso de ingerir la pila.

Nota:

1. No deje el mando a distancia en lugares calurosos ni húmedos.
2. No cargue las pilas.
3. Retire las pilas cuando no vaya a utilizar el aparato durante un tiempo.
4. No retire las pilas a la luz directa del sol ni las deje cerca del fuego o de alguna fuente de calor.
5. Si la batería se sustituye incorrectamente existe peligro de explosión. Sustitúyala únicamente por una de tipo igual o equivalente.

Español

Conexión

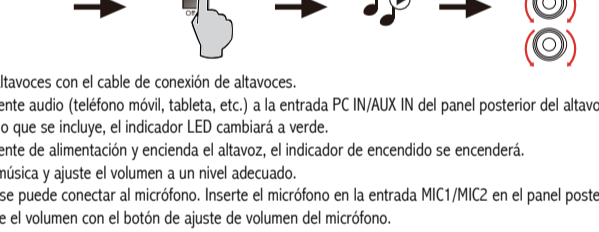

* Este tipo de conector solamente tiene una finalidad ilustrativa.

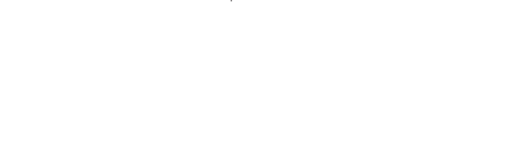

1. Conecte los altavoces con el cable de conexión de altavoces.
2. Conecte la fuente de audio (teléfono móvil, tableta, etc.) a la entrada PC IN/AUX IN del panel posterior del altavoz utilizando el cable de audio que se incluye, el indicador LED cambiará a verde.
3. Conecte la fuente de alimentación y encienda el altavoz, el indicador de encendido se encenderá.
4. Reproduzca música y ajuste el volumen a un nivel adecuado.
5. El R1580MB se puede conectar al micrófono. Inserte el micrófono en la entrada MIC1/MIC2 en el panel posterior del altavoz activo y ajuste el volumen con el botón de ajuste de volumen del micrófono.

Español

Funcionamiento del Bluetooth

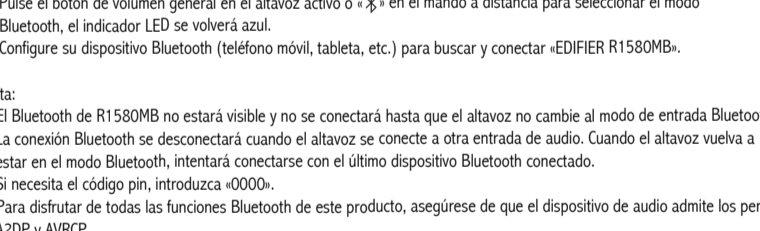

1. Pulse el botón de volumen general en el altavoz activo o «» en el mando a distancia para seleccionar el modo Bluetooth, el indicador LED se volverá azul.
2. Configure su dispositivo Bluetooth (teléfono móvil, tableta, etc.) para buscar y conectar «EDIFIER R1580MB».

Nota:

- El Bluetooth de R1580MB no estará visible y no se conectará hasta que el altavoz no cambie al modo de entrada Bluetooth. La conexión Bluetooth se desconectará cuando el altavoz se conecte a otra entrada de audio. Cuando el altavoz vuelva a estar en el modo Bluetooth, intentará conectarse con el último dispositivo Bluetooth conectado.
- Si necesita el código pin, introduzca «0000».
- Para disfrutar de todas las funciones Bluetooth de este producto, asegúrese de que el dispositivo de audio admite los perfiles A2DP y AVRCP.
- La compatibilidad y la conectividad Bluetooth puede variar entre dispositivos fuente diferentes, ya que depende de las versiones de software de los dispositivos fuente.

Español

Especificaciones

Potencia de salida: D/I: 21W+21W
Respuesta de frecuencia: 55Hz~20KHz
Rango dinámico del micrófono: -50~30dBV
Tipo de entrada: AUX/PC/Bluetooth

Declaración para la UE

Banda de Frecuencia: 2.402GHz ~ 2.480GHz
RF Potencia de Salida: ≤13 dBm (EIRP)
No hay restricciones de uso.

Español

Resolución de problemas

No hay sonido

- Compruebe que el altavoz esté activado.
- Intente subir el volumen con el botón de control de volumen general o con el mando a distancia.
- Asegúrese de que los cables de audio están correctamente conectados y la entrada a los altavoces está ajustada.
- Compruebe si hay señal de salida de la fuente de audio.

No se puede conectar a través de Bluetooth

- Asegúrese de que la funcionalidad Bluetooth esté activa y sea compatible en su dispositivo Bluetooth. Desconecte de cualquier dispositivo Bluetooth presionando y manteniendo el dial de volumen en modo Bluetooth e intente conectar de nuevo.
- El alcance de transmisión de Bluetooth es de 10 metros, por favor, asegúrese de que está dentro de esa distancia.
- Pruebe la conexión con otro dispositivo Bluetooth.

El R1580MB no se enciende

- Compruebe si el enchufe está conectado a la toma de corriente o si hay corriente.

Ruido procedente de los altavoces

- Los altavoces EDIFIER generan el menor ruido posible, mientras que otros dispositivos de audio emiten demasiado ruido de fondo. Desconecte los cables de audio y suba el volumen, si no se oye ningún sonido a un metro de distancia del altavoz, el aparato funciona correctamente.

Si quiere saber más sobre EDIFIER, visite www.edifier.com.

Para consultas sobre la garantía EDIFIER, por favor, seleccione la página del país correspondiente en www.edifier.com y revise la sección Condiciones de la garantía.

EE.UU. y Canadá: service@edifier.ca

América del Sur: por favor, visite www.edifier.com (inglés) o www.edifierla.com (español/portugués) para obtener información de contacto local.

Español

Para más información, visite nuestro sitio web:

www.edifier.com



@EdifierGlobal



@Edifier_Global



@Edifier_Global

Modelo: EDF100048

Edifier International Limited
P.O. Box 6264
General Post Office
Hong Kong

Tel: +852 2522 6989
Fax: +852 2522 1989
www.edifier.com

© 2022 Edifier International Limited. Todos los derechos reservados.
Impreso en China

NOTIFICACIÓN: Debido a la necesidad de mejorar técnicas y actualizaciones del sistema, la información aquí contenida puede estar sujeta a cambios ocasionales sin previo aviso.

Los productos EDIFIER se personalizan para distintas aplicaciones. Las imágenes e ilustraciones mostradas en este manual pueden ser ligeramente distintas del producto real. Si se encuentra alguna diferencia, prevalece el producto real.

DE Wichtige sicherheitshinweise

- Bitte lesen Sie diese Anweisungen sorgfältig. Die Anleitung an einem sicheren Ort zum Nachschlagen aufbewahren.
- Verwenden Sie nur vom Hersteller zugelassenes Zubehör.
- Installieren Sie das Gerät ordnungsgemäß entsprechend den Anweisungen im Abschnitt Geräteanschluss.
- Es wird empfohlen, das Produkt in einer Umgebung mit 0-35°C zu verwenden. Der Versand und die Lagerung des Produkts in einer Umgebung von 0-35°C wird empfohlen.
- Um die Gefahr von Feuer oder Stromschlag zu vermeiden, setzen Sie dieses Produkt weder Regen noch Feuchtigkeit aus.
- Dieses Produkt nicht in der Nähe von Wasser nutzen. Das Produkt nicht in Flüssigkeiten tauchen oder es Tropf- oder Spritzwasser aussetzen.
- Dieses Produkt nicht in der Nähe einer Wärmequelle installieren oder verwenden (z.B. Heizkörper, Heizung, Herd oder andere Geräte, die Hitze entwickeln).
- Keine mit Flüssigkeit gefüllten Objekte, wie Vasen, auf dem Produkt abstellen; noch sollten Feuerquellen, wie brennende Kerzen, darauf abgestellt werden.
- Blockieren Sie keine Lüftungsöffnungen. Stecken Sie keine Gegenstände in die Lüftungsöffnungen oder Schlitze. Dies kann zu einem Brand oder elektrischem Schlag führen.
- Ausreichend Abstand um das Produkt herum lassen, um eine ausreichende Belüftung zu ermöglichen (mindestens 5 cm empfohlen).
- Keinen Stecker gewaltsam in die Buchse einführen. Vor dem Anschluss prüfen, ob Blockaden in der Buchse vorliegen und ob der Stecker zur Buchse passt und in die richtige Richtung weist.
- Bewahren Sie das mitgelieferte Zubehör und die Einzelteile (z.B. Schrauben) von Kindern entfernt auf, um zu verhindern, dass diese versehentlich verschluckt werden.
- Das Gehäuse nicht selbst öffnen oder entfernen. Andernfalls können Sie gefährlichen Spannungen oder anderen Gefahren ausgesetzt sein. Unabhängig von der Ursache der Schäden (wie beispielsweise beschädigte Kabel oder Stecker, Berührung durch Flüssigkeitsspritzer oder fallende Fremdkörper, Regen oder Feuchtigkeit, Produkt funktioniert nicht oder wird fallen gelassen etc.) muss die Reparatur durch einen autorisierten Reparaturdienst erfolgen.
- Vor Reinigung des Produkts mit einem trockenen Tuch, schalten Sie das Produkt immer ab und ziehen Sie zuerst den Stromstecker.
- Verwenden Sie niemals eine starke Säure, Alkali, Benzin, Alkohol oder eine andere Chemikalie, um die Produktoberfläche zu reinigen. Verwenden Sie ein neutrales Lösungsmittel oder sauberes Wasser für die Reinigung.
- Das Produkt darf nicht in einer Höhenlage in Betrieb genommen werden, die mehr als 2000 m beträgt.



Übermäßig laute Musik kann zu Gehörschäden führen. Bitte halten Sie die Lautstärke in einem sicheren Bereich.



Richtige Entsorgung dieses Produkts. Dieses Zeichen zeigt an, dass dieses Produkt in der gesamten EU nicht mit dem übrigen Hausmüll entsorgt werden darf. Um mögliche Umwelt- oder Gesundheitsschäden durch unkontrollierte Müllentsorgung zu vermeiden, das Produkt verantwortlich recyceln, um eine nachhaltige Wiederverwendung der Materialressourcen zu fördern. Bitte das gebrauchte Gerät an den Rücknahme- und Sammelsystemen abgeben oder den Händler, bei dem das Produkt gekauft wurde, kontaktieren. Sie können das Produkt umweltgerecht recyceln.



Nur mit dem vom Hersteller genehmigten oder mit dem Gerät erworbenen Wagen, Ständer, Stativ, Halter oder Tisch benutzen. Beim Verwenden eines Wagens beim Bewegen der Wagen/Gerätekombination vorsichtig sein, um Verletzungen durch Umkippen zu vermeiden.



Dieses Symbol weist darauf hin, dass das Produkt nur für den Innenbereich geeignet ist.



Dieses Symbol weist darauf hin, dass es sich um ein Produkt der KLASSE II handelt bzw. um ein doppelt isoliertes elektrisches Gerät, das keine Erdung erfordert.

Bei längerer Nichtbenutzung Netzstecker ziehen.

Das drahtlose Produkt:

1. Das drahtlose Produkt kann Kurzwellen-Funkfrequenzen erzeugen und mit dem normalen Gebrauch anderer elektronischer Geräte oder medizinischer Geräte stören.
2. Das Produkt ausschalten, wo es nicht zugelassen ist. Das Produkt nicht in medizinischen Einrichtungen, im Flugzeug, an Tankstellen, in der Nähe automatischer Tore, automatischer Brandmeldeanlagen oder anderer automatisierter Geräte verwenden.
3. Das Produkt nicht in einer Reichweite von 20 cm in der Nähe eines Herzschrittmachers verwenden. Die Funkwellen können den normalen Betrieb des Herzschrittmachers oder anderer medizinischer Geräte beeinträchtigen.

Deutsch

Lieferumfang

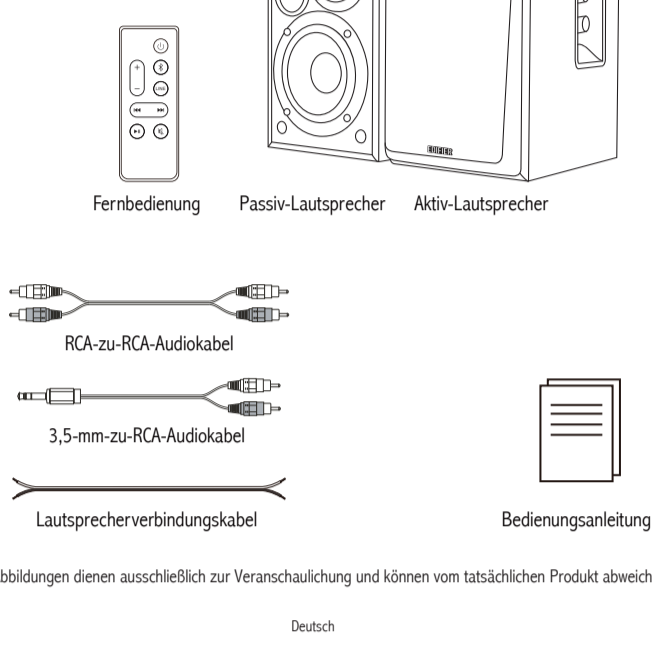

Hinweis: Die Abbildungen dienen ausschließlich zur Veranschaulichung und können vom tatsächlichen Produkt abweichen.

Deutsch

Lautsprecherregler

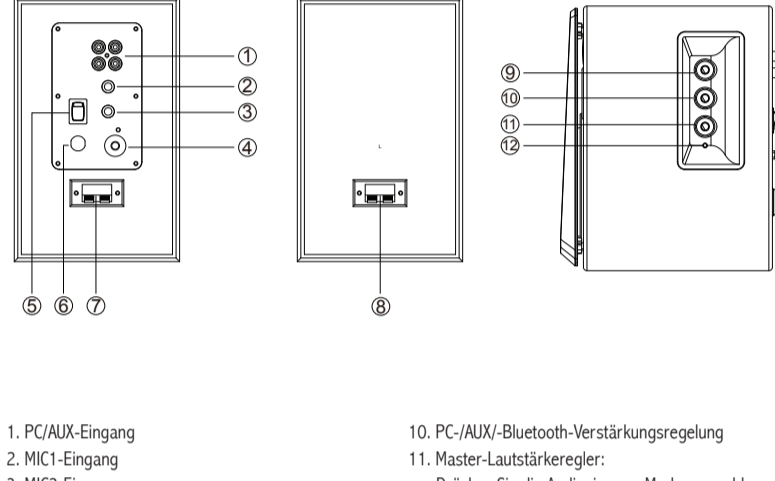

1. PC/AUX-Eingang
2. MIC1-Eingang
3. MIC2-Eingang
4. Tiefenregler
5. Ein-/Ausschalter
6. Stromkabel
7. Passiver Lautsprecheranschluss
8. Aktiver Lautsprecheranschluss
9. Mikrofonlautstärkeregelung
10. PC-/AUX-/Bluetooth-Verstärkungsregelung
11. Master-Lautstärkeregelung:
Drücken Sie die Audioeingang-Modusauswahl Gedrückt halten, um Bluetooth im Bluetooth-Modus zu trennen. In allen anderen Modi in Standby übergehen
12. Stromanzeige
Grün: AUX/PC-Modus
Blau: Bluetooth-Modus

Deutsch

Fernbedienung

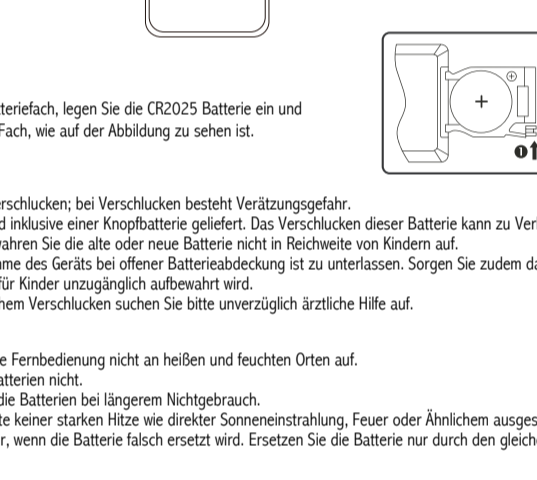

Batterie einlegen:
Öffnen Sie das Batteriefach, legen Sie die CR2025 Batterie ein und schließen Sie das Fach, wie auf der Abbildung zu sehen ist.



! WARNUNG!

1. Batterie nicht verschlucken; bei Verschlucken besteht Verätzungsgefahr.
2. Das Produkt wird inklusive einer Knopf-Batterie geliefert. Das Verschlucken dieser Batterie kann zu Verletzungen oder zum Tod führen. Bewahren Sie die alte oder neue Batterie nicht in Reichweite von Kindern auf.
3. Die Inbetriebnahme des Geräts bei offener Batterieabdeckung ist zu unterlassen. Sorgen Sie zudem dafür, dass die Fernbedienung für Kinder unzugänglich aufbewahrt wird.
4. Bei versehentlichem Verschlucken suchen Sie bitte unverzüglich ärztliche Hilfe auf.

Hinweis:

1. Bewahren Sie die Fernbedienung nicht an heißen und feuchten Orten auf.
2. Laden Sie die Batterien nicht.
3. Entnehmen Sie die Batterien bei längerem Nichtgebrauch.
4. Die Batterie sollte keiner starken Hitze wie direkter Sonneneinstrahlung, Feuer oder Ähnlichem ausgesetzt sein.
5. Explosionsgefahr, wenn die Batterie falsch ersetzt wird. Ersetzen Sie die Batterie nur durch den gleichen oder ähnlichen Typ.

Deutsch

Anschluss

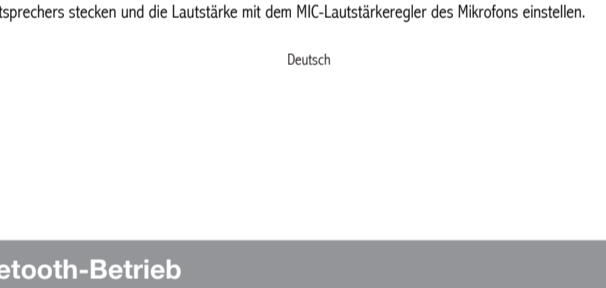

1. Die Lautsprecher mithilfe des Lautsprecher-Anschlusskabels anschließen.
2. Audioquelle (Handy, Tablet etc.) mithilfe des mitgelieferten Audiokabels mit dem PC/AUX-IN-Eingang auf der aktiven Lautsprecherhinterwand verbinden; die LED-Anzeige leuchtet grün.
3. Mit der Stromquelle verbinden und den Lautsprecher einschalten; die Betriebsanzeige leuchtet.
4. Musik abspielen und die Lautstärke auf ein angenehmes Niveau einstellen.
5. Der R1580MB kann mit dem Mikrofon verbunden werden. Das Mikrofon in den MIC1-/MIC2-Eingang an der Rückseite des aktiven Lautspeakers stecken und die Lautstärke mit dem MIC-Lautstärkeregelung des Mikrofons einstellen.

Deutsch

Bluetooth-Betrieb

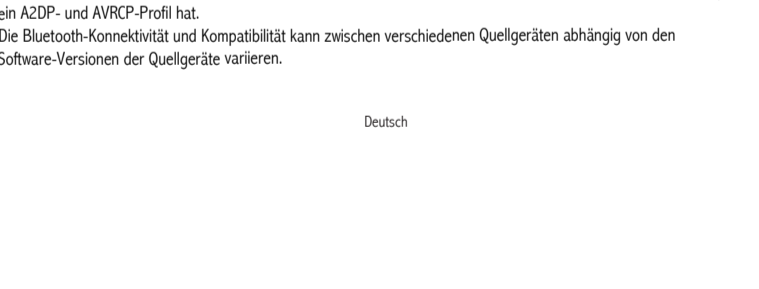

1. Den „“ Master-Lautstärkeregelung auf dem Aktiv-Lautsprecher oder der Fernbedienung drücken, um den Bluetooth-Modus zu wählen; die LED-Anzeige leuchtet blau.
2. Auf Ihrem Bluetooth-Gerät (Handy, Tablet etc.) den „EDIFIER R1580MB“ suchen und die Verbindung herstellen.

Hinweis:

- Auf dem R1580MB kann der Bluetooth-Modus nur nach dem Schalten des Lautspeakers in den Bluetooth-Eingabemodus gesucht und aktiviert werden. Die vorhandene Bluetooth-Verbindung wird getrennt, sobald der Lautsprecher auf einen anderen Audioeingang geschaltet wurde. Wird der Lautsprecher zurück in den Bluetooth-Modus geschaltet, versucht sich der Lautsprecher mit dem zuletzt verbundenen Bluetooth-Audiogerät zu verbinden.
- Der Pin-Code ist „0000“, falls dieser benötigt wird.
- Um in den Genuss aller Bluetooth-Funktionen dieses Produkts zu kommen, stellen Sie bitte sicher, dass Ihre Audioquelle ein A2DP- und AVRCP-Profil hat.
- Die Bluetooth-Konnektivität und Kompatibilität kann zwischen verschiedenen Quellgeräten abhängig von den Software-Versionen der Quellgeräte variieren.

Deutsch

Technische Daten

Leistung:	R/L: 21W+21W
Frequenzgang:	55 Hz bis 20 KHz
Mikrofonempfindlichkeit:	-50 bis 30 dBV
Eingangstyp:	AUX/PC/Bluetooth

EU-Konformitätserklärung
Frequenzband: 2.402GHz ~ 2.480GHz
RF Ausgangsleistung: <= 13 dBm (EIRP)
Keine Nutzungseinschränkungen vorhanden.

Deutsch

Fehlerbehebung

Kein Ton

- Überprüfen Sie, ob der Lautsprecher EINGESCHALTET ist.
- Versuchen Sie entweder über den Master-Lautstärkeregelung oder die Fernbedienung die Lautstärke zu erhöhen.
- Sorgen Sie dafür, dass die Audiokabel fest angeschlossen sind und die Eingabeeinstellungen des Lautspeakers korrekt eingestellt sind.
- Überprüfen Sie, ob von der Audioquelle ein Signal gesendet wird.

Keine Verbindung über Bluetooth möglich

- Vergewissern Sie sich, dass die Bluetooth-Funktion auf Ihrem Bluetooth-Gerät aktiviert und kompatibel ist. Halten Sie im Bluetooth-Modus den Lautstärkeregelung gedrückt, um ein Bluetooth-Gerät zu trennen, danach können Sie wieder verbinden.
- Ein effektiver Bluetooth-Übertragungsbereich liegt bei ca. 10m; bitte halten Sie diesen Übertragungsbereich bei der Verwendung des Geräts ein.
- Stellen Sie eine Verbindung zu einem anderen Bluetooth-Gerät her.

Der R1580MB lässt sich nicht einschalten

- Überprüfen Sie, ob das Gerät richtig an die Stromversorgung angeschlossen wurde und die Wandsteckdose eingeschaltet ist.

Aus den Lautsprechern wird ein Rauschen ausgesendet

- Lautsprecher von EDIFIER erzeugen ein geringes Rauschen, wenn das Grundrauschen eines der anderen Audiogeräte zu groß ist. Trennen Sie die Audiokabel und drehen Sie die Lautstärke auf. Sollte in einem Abstand von einem Meter zum Lautsprecher kein Geräusch zu vernehmen sein, dann liegt bei diesem Produkt kein Problem vor.

Um mehr über EDIFIER zu erfahren, besuchen Sie bitte www.edifier.com
Bei Fragen zu Garantieleistungen unserer Produkte gehen Sie bitte auf die entsprechende Webseite Ihres Landes unter www.edifier.com und schauen Sie im Abschnitt Garantiebestimmungen nach.
USA und Kanada: service@edifier.ca
Südamerika: Besuchen Sie für örtliche Kontaktinformationen bitte www.edifier.com (Englisch) oder www.edifierla.com (Spanisch/Portugiesisch).

Deutsch

Für weitere Informationen besuchen Sie bitte unsere Website:

@Edifierglobal

@Edifier_Global

@Edifier_Global

Modell: EDF100048

Edifier International Limited
P.O. Box 6264
General Post Office
Hong Kong

Tel: +852 2522 6989
Fax: +852 2522 1989
www.edifier.com

© 2022 Edifier International Limited. Alle Rechte vorbehalten.
Gedruckt in China

HINWEIS:

Aufgrund notwendiger technischer Verbesserungen und Systemaktualisierungen können die hierin enthaltenen Informationen jederzeit und ohne vorherige Ankündigung geändert werden.
Produkte von EDIFIER werden für verschiedene Anwendungen entsprechend angepasst. Die in dieser Bedienungsanleitung verwendeten Fotos und Abbildungen können sich von denen des tatsächlichen Produkts geringfügig unterscheiden. Bei vorhandenem Unterschied ist das tatsächliche Produkt maßgeblich.

IT Istruzioni importanti sulla sicurezza

- Leggere attentamente le istruzioni. Conservarle in un luogo sicuro per riferimenti futuri.
- Usare esclusivamente gli accessori approvati dal costruttore.
- Installare lo strumento correttamente seguendo le istruzioni nella sezione connessione del dispositivo.
- Si raccomanda di usare il dispositivo ad una temperatura ambiente di 0-35°C. Si raccomanda di spedire e conservare il prodotto a una temperatura ambiente compresa tra 0-35°C.
- Per ridurre il rischio di incendio e scossa elettrica, non esporre il prodotto a pioggia o umidità.
- Non usare questo prodotto vicino all'acqua. Non immergere il prodotto in liquidi né esporlo ad acqua o spruzzi.
- Non installare o usare questo prodotto vicino a fonti di calore (ad es. termosifoni, radiatori, stufe o altri dispositivi che generano calore).
- Non posizionare oggetti che contengono liquidi, come vasi, sul prodotto; non posizionare fiamme libere, come candele accese, sul prodotto.
- Non bloccare le aperture di aerazione. Non inserire oggetti nelle aperture o nelle feritoie di aerazione. Ciò può causare incendi o scosse elettriche.
- Tenere un'area di rispetto sufficiente intorno al prodotto per mantenere una buona ventilazione (minimo 5cm consigliato).
- Non forzare la spina nel jack. Prima del collegamento, verificare che non ci siano blocchi nel jack e che la spina corrisponda al jack e sia orientata nella direzione corretta.
- Tenere gli accessori e parti forniti (come le viti) lontano dai bambini affinché non possano essere ingoiate per errore.
- Non aprire o rimuovere l'alloggiamento da soli. Questo può esporvi a tensioni pericolose o ad altri pericoli. Indipendentemente dalla causa del danno (ad esempio un cavo o una spina danneggiati, l'esposizione a schizzi di liquido o corpi estranei che cadono all'interno, l'esposizione a pioggia o umidità, un prodotto che non funziona o è stato fatto cadere, ecc.), la riparazione deve essere effettuata immediatamente da un tecnico professionista autorizzato.
- Prima di pulire il prodotto con un panno asciutto, spegnere sempre prima il prodotto e scollegare la spina di alimentazione.
- Non usare mai acidi forti, alcali, benzina, alcool o altri solventi chimici per pulire la superficie del prodotto. Usare esclusivamente solventi neutri o acqua pulita per la pulizia.
- Il prodotto deve essere utilizzato ad un'altitudine inferiore a 2000m.



La musica eccessivamente alta può portare a perdita dell'udito. Tener il volume ad un livello sicuro.



Il corretto smaltimento di questo prodotto. Questo simbolo indica che questo prodotto non deve essere smaltito insieme agli altri rifiuti domestici in tutta la UE. Per prevenire possibili danni all'ambiente o alla salute umana a causa dello smaltimento incontrollato dei rifiuti, riciclarla responsabilmente per promuovere il riuso delle risorse materiali. Per restituire il vostro dispositivo usato, servirci dei sistemi di smaltimento e di raccolta o contattare il rivenditore dove il prodotto è stato acquistato. Loro possono ritirare questo prodotto per un riciclaggio ecologicamente sicuro.



Utilizzare solo con carrello, supporto, treppiedi, staffa o tavola come specificata dal produttore o venduta con l'apparecchio. Quando si utilizza un carrello, fare attenzione quando si sposta il carrello/l'apparecchio insieme per evitare il pericolo di ribaltamento.

Avvertenza sull'alimentazione:

1. Posizionare il prodotto vicino alla presa elettrica per agevolare l'uso.
2. Prima dell'uso, assicurarsi che la tensione di esercizio sia uguale all'alimentazione elettrica locale. Si può trovare la corretta tensione di esercizio sulla targhetta del prodotto.
3. Per motivi di sicurezza, scollegare il prodotto durante i temporali o quando non viene utilizzato per lunghi periodi di tempo.
4. In condizioni normali l'alimentatore può riscaldarsi. Mantenere una buona ventilazione nell'area a prestare attenzione.
5. La targhetta del prodotto e le etichette con le avvertenze di sicurezza sono situate sulla custodia o sul fondo del prodotto o dell'adattatore di alimentazione.



Questo simbolo avverte l'utente della presenza di tensioni pericolose non isolate all'interno dell'involucro del prodotto che potrebbero essere di grandezza sufficiente da costituire un pericolo di scosse elettriche per le persone.



Questo simbolo avverte l'utente di non smontare l'involucro del prodotto e che non vi sono parti sostituibili dall'utente all'interno. Portare il prodotto presso un centro di assistenza autorizzato per la riparazione.



Questo simbolo indica che il prodotto è destinato esclusivamente all'uso in ambienti interni.



Questo simbolo indica che si tratta di un prodotto di CLASSE II o di un dispositivo elettrico a doppio isolamento che non necessita di messa a terra.

La spina principale o il connettore apparecchio è utilizzato per scollegare l'apparecchio, l'apparecchio scollegato deve rimanere pronto per funzionare.

Prodotti wireless:

1. I prodotti wireless possono generare radiofrequenze a onde corte ed interferire con il normale uso di altri dispositivi elettronici o apparecchiature mediche.
2. Spegner il prodotto quando non è consentito. Non usare il prodotto in strutture mediche, in aereo, presso i distributori di benzina, vicino a cancelli automatici, sistemi di allarme anti-incendio automatici o altri dispositivi automatici.
3. Non usare il prodotto in prossimità di pacemaker entro una distanza di 20cm. Le onde radio possono influire sul normale funzionamento del pacemaker o di altri dispositivi medici.

Italiano

Contenuto della confezione

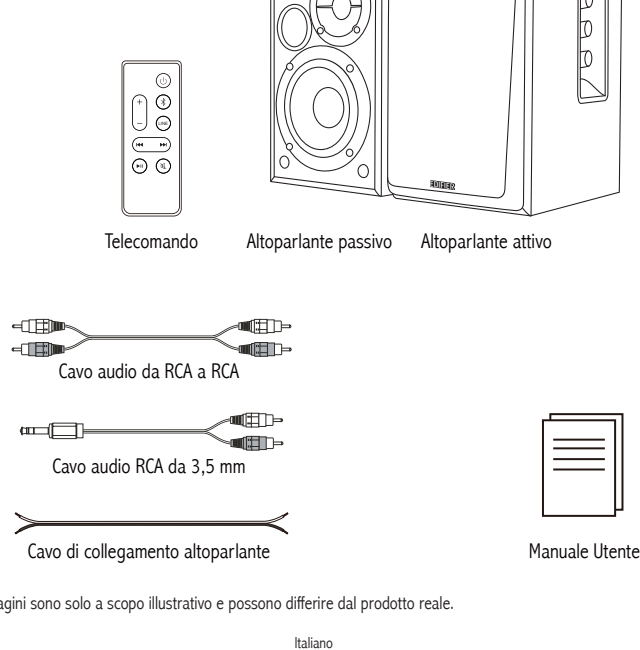

Nota: Le immagini sono solo a scopo illustrativo e possono differire dal prodotto reale.

Italiano

Controllo altoparlante

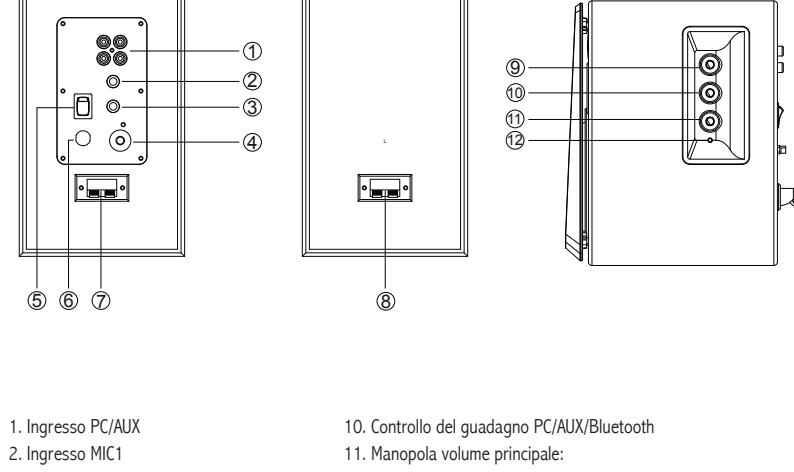

1. Ingresso PC/AUX
2. Ingresso MIC1
3. Ingresso MIC2
4. Controllo bass
5. Interruttore di alimentazione
6. Cavo di alimentazione
7. Uscita dell'altoparlante passivo
8. Ingresso dell'altoparlante attivo
9. Regolazione del volume del microfono
10. Controllo del guadagno PC/AUX/Bluetooth
11. Manopola volume principale:
Premere il tasto di selezione audio
Tenere premuto per disconnettere il Bluetooth in modalità Bluetooth; ingresso in modalità standby in tutte le altre modalità
12. Spia di alimentazione
Verde: Modalità AUX/PC
Blu: Modalità Bluetooth

Italiano

Telecomando

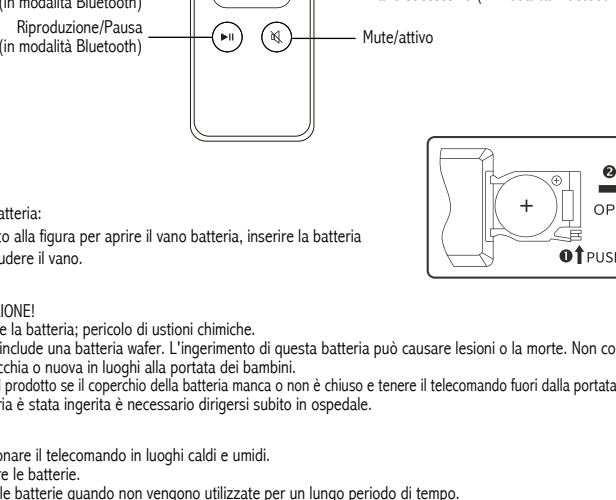

Carica della batteria:
fare riferimento alla figura per aprire il vano batteria, inserire la batteria CR2025 e chiudere il vano.

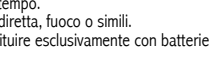

ATTENZIONE!

1. Non ingerire la batteria; pericolo di ustioni chimiche.
2. Il prodotto include una batteria wafer. L'ingerimento di questa batteria può causare lesioni o la morte. Non collocare la batteria vecchia o nuova in luoghi alla portata dei bambini.
3. Non usare il prodotto se il coperchio della batteria manca o non è chiuso e tenere il telecomando fuori dalla portata dei bambini.
4. Se la batteria è stata ingerita è necessario dirigersi subito in ospedale.

Nota:

1. Non posizionare il telecomando in luoghi caldi e umidi.
2. Non caricare le batterie.
3. Rimuovere le batterie quando non vengono utilizzate per un lungo periodo di tempo.
4. La batteria non deve essere esposta a eccessivo calore come la luce del sole diretta, fuoco o simili.
5. Se la batteria non è sostituita correttamente vi è il pericolo di esplosione. Sostituire esclusivamente con batterie dello stesso tipo o equivalenti.

Italiano

Connessione

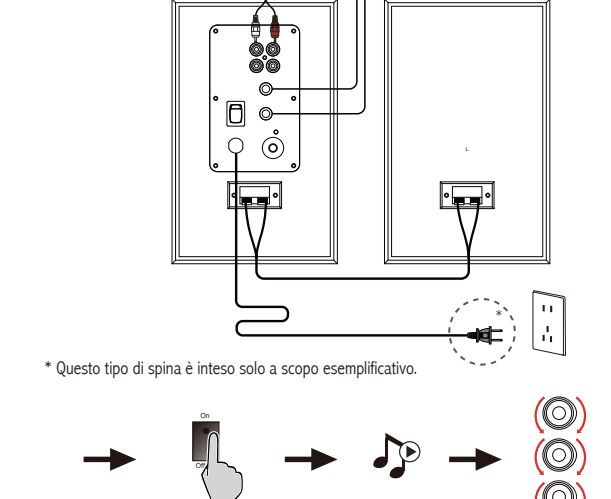

* Questo tipo di spina è inteso solo a scopo esemplificativo.

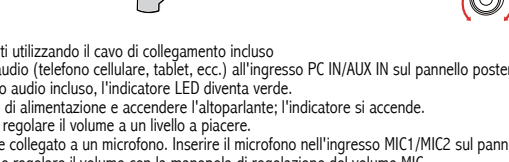

1. Collegare gli altoparlanti utilizzando il cavo di collegamento incluso
2. Collegare la sorgente audio (telefono cellulare, tablet, ecc.) all'ingresso PC IN/AUX IN sul pannello posteriore dell'altoparlante attivo utilizzando il cavo audio incluso, l'indicatore LED diventa verde.
3. Collegare alla sorgente di alimentazione e accendere l'altoparlante; l'indicatore si accende.
4. Riprodurre la musica e regolare il volume a un livello a piacere.
5. L'R1580MB può essere collegato a un microfono. Inserire il microfono nell'ingresso MIC1/MIC2 sul pannello posteriore dell'altoparlante attivo e regolare il volume con la manopola di regolazione del volume MIC.

Italiano

Funzionamento Bluetooth

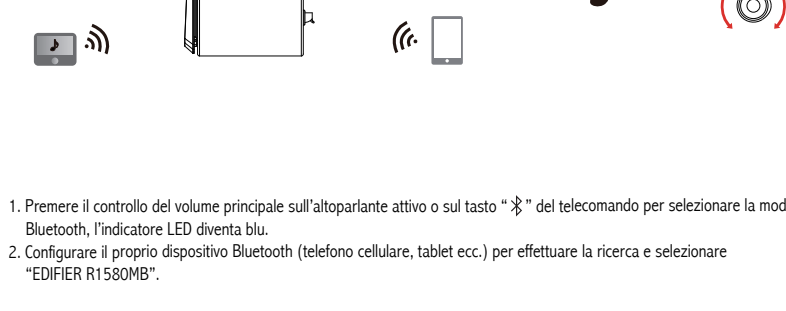

1. Premere il controllo del volume principale sull'altoparlante attivo o sul tasto "B" del telecomando per selezionare la modalità Bluetooth, l'indicatore LED diventa blu.
2. Configurare il proprio dispositivo Bluetooth (telefono cellulare, tablet ecc.) per effettuare la ricerca e selezionare "EDIFIER R1580MB".

Nota:

- Il Bluetooth sul R1580MB può essere cercato e collegato solo dopo aver acceso l'altoparlante nella modalità Bluetooth. Quando l'altoparlante è impostato su altri ingressi audio la connessione Bluetooth esistente sarà scollegata. Quando è impostato sull'ingresso Bluetooth l'altoparlante proverà a collegarsi all'ultimo dispositivo sorgente Bluetooth collegato.
- Il codice PIN è "0000" se necessario.
- Per godere delle funzioni Bluetooth di questo prodotto, assicurarsi che il dispositivo audio supporti i profili A2DP e AVRCP
- La connettività e la compatibilità Bluetooth possono essere diverse tra vari dispositivi sorgente, in base alle versioni software dei dispositivi stessi.

Italiano

Specifiche

Potenza di uscita: R/L: 21W+21W
Risposta in frequenza: 55Hz~20KHz
Gamma dinamica del microfono: -50~30dBV
Tipo di ingresso: AUX/PC/Bluetooth

Dichiarazione per l'Unione Europea

Frequenza di Banda: 2.402GHz ~ 2.480GHz
Potenza di Uscita RF: <= 13 dBm (EIRP)

Non vi sono restrizioni d'uso.

Italiano

Risoluzione dei problemi

Nessun suono

- Verificare se gli altoparlanti sono in stato ON.
- Provare ad attivare il volume usando il controllo del volume principale o il telecomando.
- Assicurarsi che i cavi audio siano ben collegati e che l'ingresso sia impostato correttamente sugli altoparlanti.
- Verificare che vi sia un segnale in uscita dalla sorgente audio.

Impossibile collegarsi tramite Bluetooth

- Assicurarsi che la funzionalità Bluetooth sia attivata e compatibile con il vostro dispositivo Bluetooth.
- Scollegare qualsiasi dispositivo Bluetooth tenendo premuta la manopola del volume in modalità Bluetooth, quindi riprovare il collegamento.
- La portata effettiva della trasmissione Bluetooth è 10 metri; assicurarsi che l'uso sia entro questo intervallo.
- Provare a collegare un altro dispositivo Bluetooth.

L' R1580MB non si accende

- Verificare che l'alimentazione elettrica sia collegata o se la presa a muro è accesa.

Rumore proveniente dagli altoparlanti

- Gli altoparlanti EDIFIER generano pochissimo rumore, mentre il rumore di background di alcuni dispositivi audio è decisamente troppo alto. Scollegare i cavi audio e alzare il volume, se non si avverte alcun rumore a 1 metro di distanza dall'altoparlante, non sussiste alcun problema con questo prodotto.

Per sapere di più su EDIFIER, visitare il sito www.edifier.com

Per domande sulla garanzia EDIFIER, visitare la relativa pagina del paese sul sito www.edifier.com e consultare la sezione intitolata Condizioni di garanzia.

USA e Canada: service@edifier.ca

Sud America: Visitare il sito www.edifier.com (inglese) o www.edifierla.com (spagnolo/portoghese) per informazioni locali di contatto.

Italiano

Per maggiori informazioni, visitate il nostro sito web:

www.edifier.com



@Edifierglobal



@Edifier_Global



@Edifier_Global

Modello: EDF100048

Edifier International Limited
P.O. Box 6264
General Post Office
Hong Kong

Tel: +852 2522 6989
Fax: +852 2522 1989
www.edifier.com

© 2022 Edifier International Limited. Tutti i diritti riservati.
Stampato in Cina.

COMUNICAZIONE:

Per necessità di miglioramenti tecnici e aggiornamenti del sistema le informazioni qui contenute possono essere soggette a modifiche periodiche senza preavviso.

I prodotti EDIFIER verranno personalizzati per applicazioni diverse. Le immagini mostrate in questo manuale possono differire leggermente dal prodotto reale. In caso di eventuali differenze, prevale il prodotto reale.

PT Instruções de segurança importantes

- Por favor, leia as instruções com atenção. Guarde-as num local seguro para referência futura.
- Use apenas acessórios aprovados pelo fabricante.
- Instale o instrumento corretamente seguindo as instruções na secção de ligação do dispositivo.
- Recomenda-se a utilização do produto num ambiente de 0-35°C. Recomenda-se o envio e o armazenamento do produto num ambiente de 0-35°C.
- Para reduzir o risco de incêndio e choque elétrico, não exponha o produto à chuva nem à humidade.
- Não use este produto perto da água. Não mergulhe o produto em nenhum líquido nem o exponha a gotas ou salpicos.
- Não instale nem use este produto perto de nenhuma fonte de calor (por ex., aquecedores, fornos, radiadores ou outros dispositivos que gerem calor).
- Não coloque nenhum objeto com líquido, como copos, sobre o produto; nem coloque chamas nuas, como velas acesas sobre o produto.
- Não bloqueie nenhuma abertura de ventilação. Não insira nenhum objeto nas aberturas de ventilação ou ranhuras.
- Poderá causar um incêndio ou choque elétrico. Mantenha um espaço suficiente à volta do produto para manter uma boa ventilação (mínimo de 5cm recomendado).
- Não force uma ficha na tomada. Antes de ligar, verifique se a tomada está bloqueada e se a ficha corresponde à tomada e se está orientada para a direção correta.
- Mantenha os acessórios e peças fornecidos (como parafusos) longe das crianças, para evitar que sejam ingeridos pelas mesmas, por engano.
- Não abra nem remova a estrutura. Poderá ficar exposto a tensão perigosa ou a outros riscos perigosos. Independentemente da causa dos danos (tais como, danos no cabo ou ficha, exposição a salpicos ou queda de objetos estranhos no produto, exposição à chuva ou humidade, não funcionamento ou queda do produto, etc.), a reparação terá de ser executada imediatamente por um profissional de reparação autorizado.
- Antes de limpar o produto com um pano seco, desligue-o sempre e retire a ficha da tomada primeiro.
- Nunca use ácido forte, álcool, gasolina, álcool ou outros solventes químicos para limpar a superfície do produto. Use apenas solventes neutros ou água limpa para limpar.
- O produto tem de ser usado a uma altitude inferior a 2000m.



A música excessivamente alta pode conduzir à perda de audição. Por favor, mantenha o volume num nível seguro.



Este símbolo no produto ou na embalagem indica que este não deve ser eliminado juntamente com o lixo doméstico. Em vez disso, deve entregá-lo num ponto de recolha apropriado para a reciclagem de equipamentos elétricos e eletrónicos. A recolha e reciclagem do seu equipamento em separado no momento de eliminá-lo irá ajudar a preservar os recursos naturais e a assegurar a sua reciclagem de forma a proteger a saúde humana e o ambiente. Para mais informações sobre o local onde poderá entregar o seu equipamento para reciclagem, contacte os serviços municipalizados ou a empresa de recolha de detritos da sua área de residência, ou a loja onde adquiriu o produto.



Este símbolo indica que o produto destina-se apenas ao uso no interior.



Este símbolo indica que o produto é CLASSE II ou um dispositivo elétrico com duplo isolamento sem ligação à terra necessária.

A ficha de ALIMENTAÇÃO ou adaptador é utilizado como forma para desligar o aparelho e deve manter-se pronto a ser utilizado.

Produtos sem fio:

1. Os produtos sem fios podem gerar frequências de rádio de ondas curtas e interferir com a utilização normal de outros dispositivos eletrónicos ou equipamento médico.
2. Desligue o produto quando não for permitido usá-lo. Não use o produto em instalações médicas, em aviões, em bombas de gasolina, perto de portões automáticos, sistemas de alarme de incêndio automáticos ou outros dispositivos automatizados.
3. Não use o produto perto de um pacemaker, a menos de 20cm de distância. As ondas de rádio podem afetar o funcionamento normal do pacemaker ou outros dispositivos médicos.

Português

Conteúdo da caixa

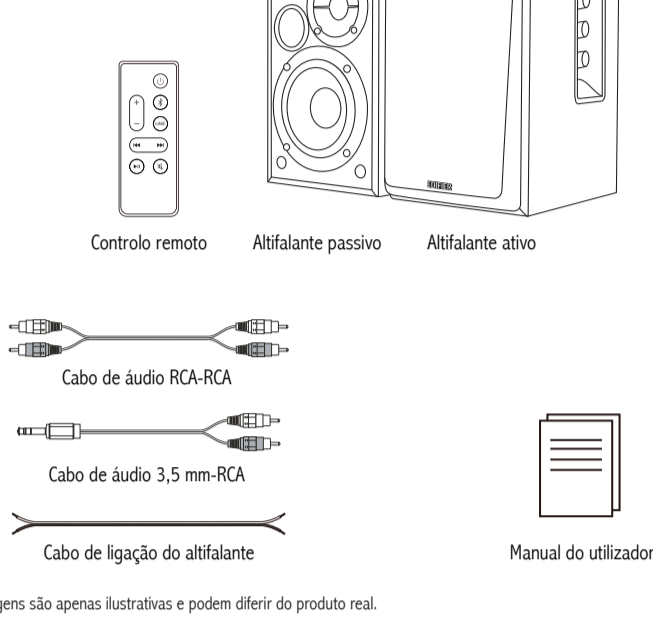

Nota: As imagens são apenas ilustrativas e podem diferir do produto real.

Português

Controlos do altifalante

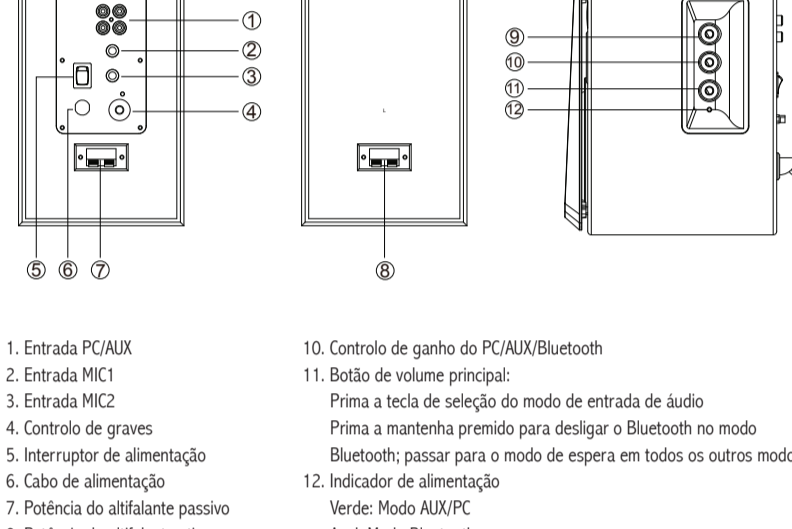

1. Entrada PC/AUX
2. Entrada MIC1
3. Entrada MIC2
4. Controlo de graves
5. Interruptor de alimentação
6. Cabo de alimentação
7. Potência do altifalante passivo
8. Potência do altifalante ativo
9. Ajuste do volume do microfone
10. Controlo de ganho do PC/AUX/Bluetooth
11. Botão de volume principal:
Prima a tecla de seleção do modo de entrada de áudio
Prima e mantenha premido para desligar o Bluetooth no modo Bluetooth; passar para o modo de espera em todos os outros modos
12. Indicador de alimentação
Verde: Modo AUX/PC
Azul: Modo Bluetooth

Português

Controlo remoto

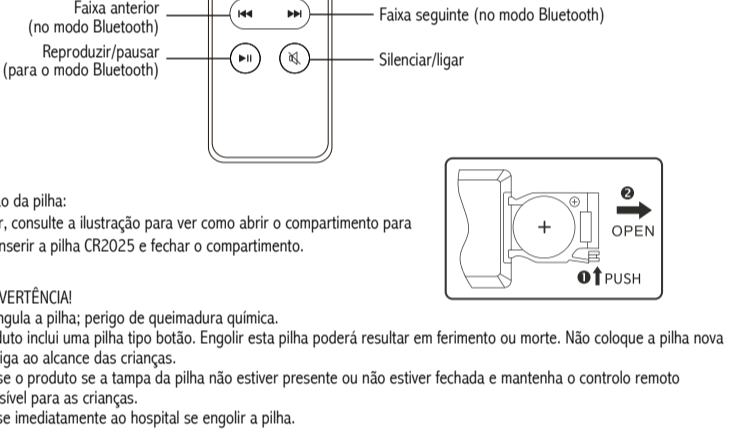

Instalação da pilha:
Por favor, consulte a ilustração para ver como abrir o compartimento para a pilha, inserir a pilha CR2025 e fechar o compartimento.

ADVERTÊNCIA!

1. Não engula a pilha; perigo de queimadura química.
2. O produto inclui uma pilha tipo botão. Engolir esta pilha poderá resultar em ferimento ou morte. Não coloque a pilha nova ou antiga ao alcance das crianças.
3. Não use o produto se a tampa da pilha não estiver presente ou não estiver fechada e mantenha o controlo remoto inacessível para as crianças.
4. Dirija-se imediatamente ao hospital se engolir a pilha.

Nota:

1. Não coloque o controlo remoto em locais quentes e húmidos.
2. Não carregue as pilhas.
3. Remova as pilhas sempre que não as usar durante um longo período de tempo.
4. A pilha não deve ser exposta ao calor excessivo, como a luz solar direta, fogo ou semelhante.
5. Perigo de explosão se a pilha for substituída incorretamente. Substitua apenas com pilhas iguais ou de tipo equivalente.

Português

Ligação

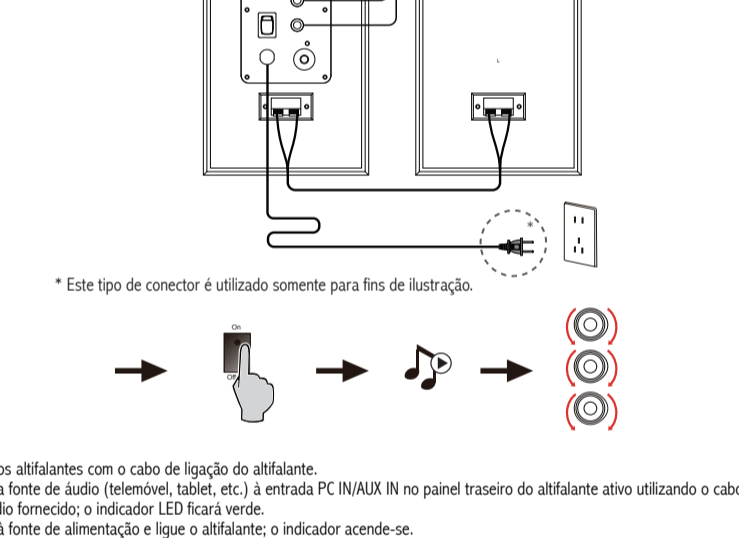

1. Ligue os altifalantes ao cabo de ligação do altifalante.
2. Ligue a fonte de áudio (telemóvel, tablet, etc.) à entrada PC IN/AUX IN no painel traseiro do altifalante ativo utilizando o cabo de áudio fornecido; o indicador LED ficará verde.
3. Ligue a fonte de alimentação e ligue o altifalante; o indicador acende-se.
4. Reproduza a música e ajuste o volume para um nível confortável.
5. O R1580MB pode ser ligado a um microfone. Ligue o microfone à entrada MIC1/MIC2 no painel traseiro do altifalante ativo e ajuste o volume com o botão de ajuste do volume MIC.

Português

Funcionamento do Bluetooth

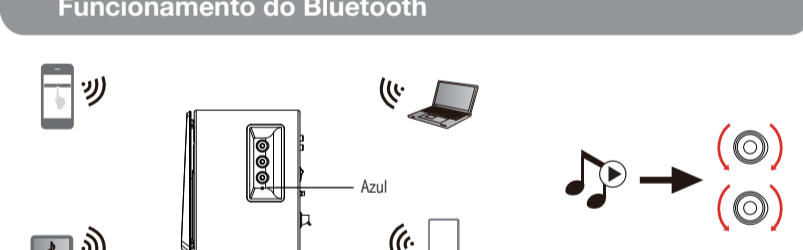

1. Prima o botão de volume principal no altifalante ativo ou "BT" no controlo remoto para selecionar o modo Bluetooth; o indicador LED ficará azul.
2. Defina o seu dispositivo Bluetooth (telemóvel, tablet, etc.) para procurar e selecionar "EDIFIER R1580MB".

Nota:

- Bluetooth no R1580MB só pode ser procurado e ligado depois de mudar o altifalante para o modo Bluetooth. A ligação Bluetooth existente será desligada quando o altifalante é mudado para outras entradas de áudio. Quando o altifalante for mudado novamente para o modo Bluetooth, o altifalante tentará ligar-se ao último dispositivo de fonte de áudio Bluetooth ligado.
- O código Pin é o "0000", caso seja necessário.
- Para desfrutar de todas as funções deste produto, certifique-se de que o seu dispositivo móvel de áudio possui o perfil A2DP e AVRCP.
- A conectividade e compatibilidade podem ser diferentes entre dispositivos de origem diferentes, dependendo das versões de software dos mesmos.

Português

Especificações

Saída de potência: D/E: 21W+21W

Resposta de frequência: 55Hz~20KHz

Intervalo dinâmico do microfone: -50~30dBV

Tipo de entrada: AUX/PC/Bluetooth

Declaração para UE

Banda de Frequência: 2.402GHz ~ 2.480GHz

RF Potência de Saída: <= 13 dBm (EIRP)

Não existem restrições à utilização.

Português

Resolução de problemas

Sem som

- Verifique se o altifalante está LIGADO.
- Tente aumentar o volume utilizando o controlo do volume principal ou o controlo remoto.
- Certifique-se de que os cabos de áudio estão bem ligados e que a entrada está corretamente selecionada nos altifalantes.
- Verifique se existe saída do sinal do dispositivo de áudio fonte.

Não é possível ligar por Bluetooth

- Certifique-se de que a funcionalidade Bluetooth está ativada e que é compatível com o seu dispositivo Bluetooth. Desligue de qualquer dispositivo Bluetooth premindo e mantendo premido o botão de controlo do volume no modo Bluetooth, e tente ligar novamente.
- O alcance efetivo da transmissão por Bluetooth é de 10 metros; certifique-se de que está a operar dentro desse alcance máximo.
- Tente ligar-se a outro dispositivo Bluetooth.

O R1580MB não se liga

- Verifique se a fonte de alimentação principal está ligada ou se a tomada de parede tem corrente.

Ruído proveniente das colunas

- As colunas EDIFIER geram pouco ruído, ao passo que o ruído de fundo de alguns dispositivos de áudio é bastante alto. Desligue os cabos de áudio e aumente o volume, se não escutar nenhum som a 1 metro de distância da coluna, significa que existe um problema com este produto.

Para mais informações sobre a EDIFIER, consulte o site www.edifier.com

Para obter informações sobre a garantia da EDIFIER, acesse a página relevante do país em www.edifier.com e consulte a secção dos Termos da Garantia.

EUA e Canadá: service@edifier.ca

América do Sul: Visite o site www.edifier.com (Inglês) ou www.edifierla.com (Espanhol/Português) para obter informações sobre o contacto local.

Português

Para mais informações, por favor, acesse nosso site:

www.edifier.com



@Edifierglobal



@Edifier_Global



@Edifier_Global

Modelo: EDF100048

Edifier International Limited

P.O. Box 6264

General Post Office

Hong Kong

Tel: +852 2522 6989

Fax: +852 2522 1989

www.edifier.com

© 2022 Edifier International Limited. Todos os direitos reservados.

Impresso na China

AVISO:

Para a necessidade de melhoramento técnico e atualização do sistema, as informações contidas neste documento poderão ser sujeitas a alteração, periodicamente, sem aviso prévio.

Os produtos da EDIFIER serão personalizados para aplicações diferentes. As imagens e ilustrações apresentadas nesta manual poderão ser ligeiramente diferentes do produto real. Se for encontrada qualquer diferença, prevalece o produto real.

JP 安全上の重要事項

- ・説明書をよく読み、いつでも読めるように適切に保管してください。
- ・メーカーが指定した付属品/アクセサリを使用してください。
- ・本機を正しく接続するため、接続図の説明に従ってください。
- ・本機は0-35°Cの環境で使用をおすすめします。本製品は0~35°Cの環境で配送および保管することをおすすめします。
- ・火災、感電のおそれを少なくするため、雨天下を含め湿気の多い場所には本機を置かないでください。水滴/液滴がからないようにしてください。
- ・熱源（ヒーター、ストーブなど）の近くに置かないでください。
- ・瓶など液体の入った物を本器の上に置かないでください。火のついたロウソクなどの物を本器に置かないでください。
- ・換気用の開口部をふさがないでください。換気用の開口/穴に物を入れしないでください。火災、感電の原因になります。
- ・本機は通気の良い場所に置き、天面、側面は5cm空けてください。
- ・プラグはジャックにしっかり差し込んでください。接続前、ジャックが塞がれていないか、また、プラグがジャックに適合し、正しい向きを確認してください。
- ・付属のアクセサリ、パーツは、飲み込むことがないように小さいお子さんが触れないところに置いてください。
- ・ハウジングは分解しないでください。感電などのおそれがあります。本機が動作しない、落下等による破損、水や雨に晒す等した場合は、直ちに使用を中止し修理に出してください。
- ・本器を乾いた布で拭く前に必ず電源を切り、電源プラグを外してください。
- ・本器の表面を拭く強い酸、アルカリ、ガソリン、アルコールなどの溶剤は使用しないでください。掃除には中性洗剤か水を使用してください。
- ・本機は2千メートルの標高以下でご使用ください。

 音楽の音量に注意してください。聴覚を損なうことがあります。音量は安全な範囲に保ってください。

 この記号は、法令や規制に従い、本機を廃棄またはリサイクルすることを示します。

 使用するのにはメーカー指定か、本製品付属のカート、スタンド、三脚、ブラケット、またはテーブルのみです。カート使用時、カートを本製品とともに移動する時は転倒しないよう注意してください。

電源警告:

1. 使いやすいように本器をコンセントの近くに置いてください。
2. 使用前、動作電圧が使用場所と同じ電源であることを確認します。正しい動作電圧は本器に記載してあります。
3. 安全のため、落雷の恐れのあるとき、または長期間使用しないときは本機の電源コードを外してください。
4. 通常の環境でも本体が熱くなることがあります。通気を良くし、使用場所に注意してください。
5. 製品本機ハウジング、底面、電源アダプターの製品ネームプレートと安全警告ラベル。

 この記号は、人に電気ショックを与える可能性のある、高電圧部分の本機の内部にあることをユーザーに知らせるものです。

 この記号は、本器を分解しないように警告するものです。内部にユーザーが交換できるパーツはありません。修理は指定サービスセンターに依頼してください。

 この記号は屋内専用であることを示します。

 この記号は、本機がクラスII、二重絶縁電気機器で、アースの必要のないことを示します。

「主電源」プラグは切断装置として使用します。切断装置はすぐに使用できる状態にしておきます。

ワイヤレス製品の場合:

1. ワイヤレス製品は短波を出し、他の電子機器、医療機器などに干渉することがあります。
2. 使用できない時は製品の電源を切ってください。製品は医療施設、飛行機、ガンジスタン、自動ゲート近く、自動火災報知機、他の自動化装置などで使用しないでください。
3. 製品はベースメーカーの20cm以内で使用しないでください。無線電波はベースメーカーなどの医療機器の通常動作に影響を与えることがあります。

日本語

箱の中身

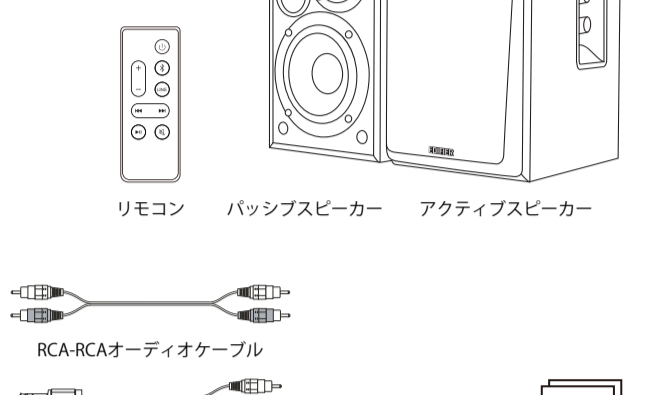

リモコン パッシブスピーカー アクティブスピーカー



RCA-RCAオーディオケーブル 3.5mm-RCAオーディオケーブル スピーカー接続ケーブル ユーザーズガイド

注：画像は参照用です。

日本語

スピーカーコントロール

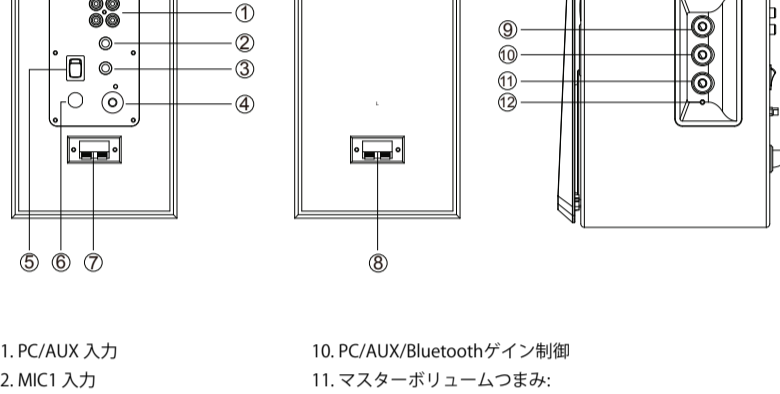

1. PC/AUX入力
2. MIC1入力
3. MIC2入力
4. 低音コントロール
5. 電源スイッチ
6. 電源コード
7. パッシブスピーカー出力
8. アクティブスピーカー入力
9. マイクロホンボリューム調整
10. PC/AUX/Bluetoothゲイン制御
11. マスターボリュームつまみ:
入力オーディオモード選択を押します
押し続けてBluetoothモードでBluetoothの接続を解除します。
その他のモードではスタンバイとなります
12. 電源インジケータ
グリーン: AUX/PC モード
ブルー: Bluetoothモード

日本語

リモコン



バッテリー取付け:
図を参照して、バッテリーボックスを開け、CR2025
バッテリーをセットし、ボックスを閉じてください。

 **ご警告**
1. バッテリーを飲み込まないでください。化学熱傷の危険があります。
2. 製品はウエババッテリーを使用しています。このバッテリーを飲み込むことは傷害、死亡の原因になります。
新しい古いバッテリーは子供の手の届かない所に置いてください。
3. バッテリーカバーがないか閉じていない場合、製品を使用しないでください。リモコンは子供の手の届かないようにしてください。
4. バッテリーを飲み込んだ場合はすぐ治療を受けてください。

ご注意
1. リモコンは高温、高温の所に置かないでください。
2. バッテリーは充電しないでください。
3. 長期間使用しない時はバッテリーを外してください。バッテリー漏れを防ぐためです。
4. バッテリーは、直射日光、炎など高熱になる所に晒さないでください。
5. バッテリーは正しく交換しないと爆発のおそれがあります。交換は同等のタイプで行います。

日本語

接続図

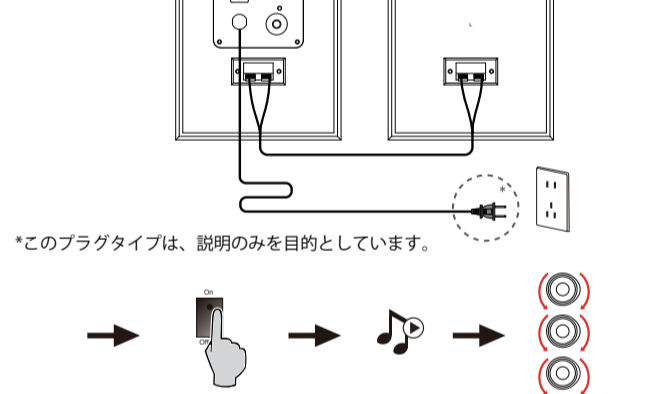



*このプラグタイプは、説明のみを目的としています。

1. スピーカー接続ケーブルでスピーカーを接続します。
2. オーディオソース（携帯電話、タブレットなど）を付属のオーディオケーブルでアクティブスピーカーのリアパネルのPC IN/AUX IN入力に接続すると、LEDインジケータが緑色に点灯します。
3. 電源を接続し、スピーカーの電源を入れます。インジケータが点灯します。
4. 接続したデバイスで音楽を再生し、設定を希望のレベルに調整します。
5. R1580MBをマイクロホンに接続できます。アクティブスピーカーのリアパネルにあるMIC1/MIC2入力にマイクを挿入し、MICボリューム調整ノブで音量を調整します。

日本語

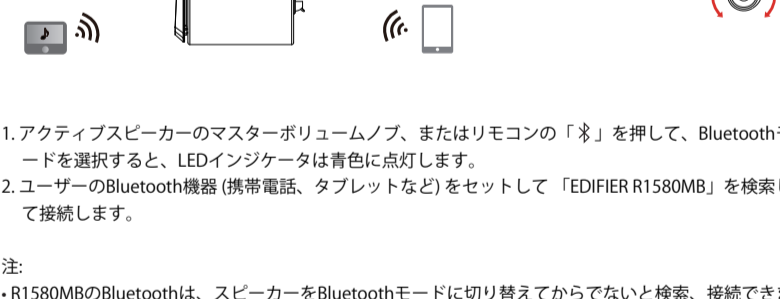
Bluetooth操作



1. アクティブスピーカーのマスターボリュームノブ、またはリモコンの「」を押して、Bluetoothモードを選択すると、LEDインジケータは青色に点灯します。
2. ユーザーのBluetooth機器（携帯電話、タブレットなど）をセットして「EDIFIER R1580MB」を検索して接続します。

注:
・R1580MBのBluetoothは、スピーカーをBluetoothモードに切り替えてからでないと検索、接続できません。スピーカーが他のオーディオ入力に切り替わると、既存のBluetooth接続は切断されます。Bluetoothモードにセットすると、スピーカーは最後に接続されたBluetooth オーディオソース機器に接続を試みます。
・パスキーの要求があった場合「0000」を入力します。
・本製品のBluetooth機能を全てを楽しんでいただくために、お客様のオーディオ機器にA2DPとAVRCPプロファイルがあることを確認してください。
・Bluetoothの接続や互換性は、ソースデバイスによって異なり、ソースデバイスのソフトウェアバージョンによって異なります。

日本語

仕様

実用最大出力: R/L: 21W+21W
再生周波数帯域: 55Hz~20KHz
マイクロホンダイナミックレンジ: -50~30dBV
入力タイプ: AUX/PC/Bluetooth

EUのための宣言

周波数帯域: 2.402GHz ~ 2.480GHz
RF 出力: ≤13 dBm (EIRP)
使用制限はありません。

日本語

トラブルシューティング

音が出ない

- ・スピーカーがオンになっていますか。
- ・音量調節またはリモコンで音量を上げてみてください。
- ・接続したケーブルに異常はありませんか、入力に合ったスイッチを選択しているか確認します。
- ・音源から信号が出力されているか確認します。

Bluetoothで接続できない

- ・スピーカーがBluetooth入力にセットされていいるか確認してください。他のオーディオ入力モードにあるとBluetoothは接続しません。Bluetooth デバイスから切断するには、Bluetooth モードでボリュームダイヤルを長押しし、もう一度やり直します。
- ・有効なBluetooth転送範囲は 10 メートルです。この範囲で操作を行ってください。
- ・別のBluetoothデバイスで接続してみてください。

R1580MBの電源が入らない

- ・電源ケーブルはコンセントに差し込まれていますか、パワースイッチはONですか。

スピーカーからノイズ

- ・EDIFIERスピーカーは、オーディオデバイスのバックグラウンドノイズが大きすぎる時、ノイズを少し発生します。オーディオケーブルを外し、ボリュームを上げてみてください。スピーカーから1メートル離れて音が聞こえない場合、本製品には問題ありません。

EDIFIERについて詳しくはwww.edifier.comをご覧ください

EDIFIERの保証については、www.edifier.comの関連ページを参照し、保証条件 (Warranty Terms) というセクションをご覧ください。

日本語

詳細情報は当社ウェブサイトをご覧ください:

www.edifier.com



@Edifierglobal



@Edifier_Global



@Edifier_Global

モデル: EDF100048

Edifier International Limited
P.O. Box 6264
General Post Office
Hong Kong

電話: +852 2522 6989
ファックス: +852 2522 1989
www.edifier.com

© 2022 Edifier International Limited. 禁無断転載
印刷: 中国

ご注意

本書に記載の情報は、技術の改良、システムのアップグレードなどのため、予告なく変更されることがあります。EDIFIERの製品は、さまざまな用途を考慮してカスタマイズされます。本書の図や写真は実際の製品と異なることがあります。その場合、実際の製品設計が優先します。